

# AERO-LIFT VAKUUMKOMPONENTEN FÜR DIE HOLZINDUSTRIE



Latten  
Kantholz  
Portalanbindung  
Brettschichtholz  
BSH

**Komponenten für alle gängigen Handling-Systeme**

Stapelanlagen

## Saugplatten + Sauger

Dielen  
Laminat

## Vakuumtechnik

Bretter  
KVH

Umsetzanlagen Riffelbohlen Rauspund

Mehrschichtholzplatten Massivholzplatten

Pressenentnahmesysteme Traufbohlen

Konstruktionsvollholz Lamineinzug

Weichfaserplatten Profilbretter



Viele weitere Saugplatten  
(inkl. Datenblätter) im  
Komponentenkatalog ab S. 201



# AERO-LIFT SAUGPLATTEN RUND

für alle Standardlösungen im Holzhandlung

Diese Saugplatte eignet sich für glatte und dünne Werkstücke bis 200°C. Die Dichtung wird ohne Spannband auf die Grundplatte aufgekrempt.

Einsatzbereich: Pressenstrassen an Holzwerkstoffanlagen zur Entschickung aus der Presse.

Der geringe Eigenhub verhindert die „Blasenbildung“ bei dünnen und weichen Platten.

## Saugplatte AL 160K/GK-Si Ø 160 mm

Grundplatte AL 160R-K-/GK-Si  
Art.-Nr. 203 11 08

Saugplatte AL 160R-K-/GK-Si  
transparent Art.-Nr. 302 51 81  
weiß Art.-Nr. 302 51 83

Dichtung AL 160R-K-/GK-Si  
transparent Art.-Nr. 203 12 06  
weiß Art.-Nr. 203 10 32

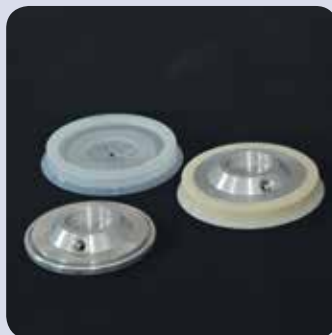

## Saugplatte AL 160FL-K/GK-Si Ø 160 mm

Grundplatte AL 160FL-K/GK-Si  
transparent Art.-Nr. 203 15 64

Saugplatte AL 160FL-K/GK-Si  
transparent Art.-Nr. 302 51 82

Dichtung AL 160FL-K/GK-Si  
transparent Art.-Nr. 203 15 70



Schnitt A-A

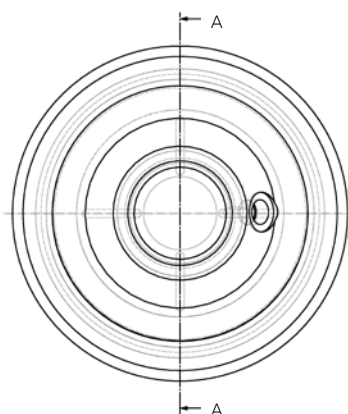
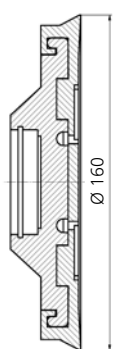

Schnitt A-A

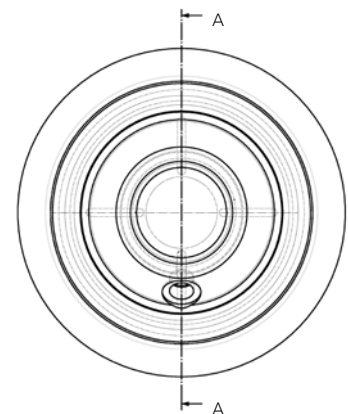
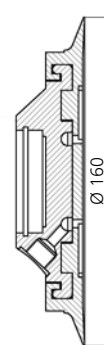



Diese Saugplatten eignen sich für glatte Oberflächen und Werkstücktemperaturen bis 200°C. Die Dichtung wird mit einem Spannband befestigt oder verklebt.

Einsatzbereich: Pressenbe- und -entschickung an Holzwerkstoffanlagen sowie Umsetz- und Stapelanlagen für Platten.

## Saugplatte AL 110R-Si-K-SKK Ø 110 mm

Saugplatte AL 110R-Si-K-SKK  
Art.-Nr. 203 05 83

Dichtung AL 110R-Si-K-SKK  
Art.-Nr. 203 13 02

Grundplatte AL 110R-Si-K-SKK  
Art.-Nr. 203 12 10



## Saugplatte AL 160R-Si-K Ø 160 mm

Saugplatte AL 160R-Si-K  
transparent Art.-Nr. 302 50 69  
weiß Art.-Nr. 302 50 70

Dichtung AL 160-Si-K  
transparent Art.-Nr. 203 10 01  
weiß Art.-Nr. 203 10 60

Grundplatte AL 160R-Si-K  
Art.-Nr. 203 10 90

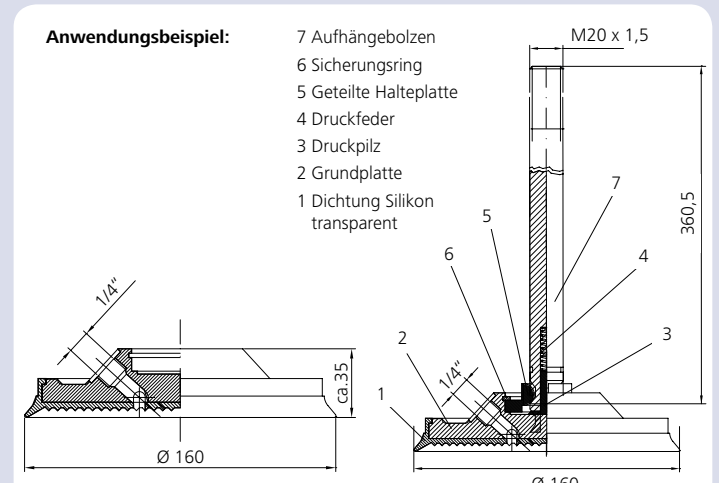
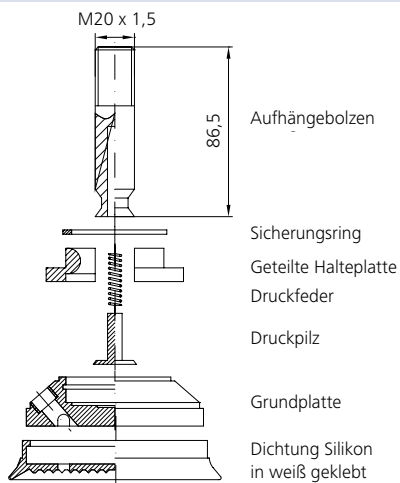

Viele weitere Saugplatten  
(inkl. Datenblätter) im  
Komponentenkatalog ab S. 201



# AERO-LIFT SAUGPLATTEN RUND

für alle Standardlösungen im Holzhandlung

Diese Dichtung ist aufkrepelbar und hält durch Eigenspannung auf der Grundplatte. Sie kann einfach und kostengünstig im Ersatzteillfall gewechselt werden.

Einsatzbereich:  
glatte und leicht raue Oberflächen. Häufig eingesetzt bei schnell taktenden Anlagen für die Möbelindustrie

Diese Dichtung eignet sich für leicht strukturierte Oberflächen bei Holz- und Blechteilen. Die Dichtung ist steckbar ausgeführt und kann einfach gewechselt werden.

## Saugplatte AL 200NR-E Ø 200 mm

Saugplatte AL 200NR-E  
Art.-Nr. 302 50 92

Dichtung AL 200NR-E  
Art.-Nr. 203 11 51

Grundplatte AL 200NR-E  
Art.-Nr. 203 12 96



## Saugplatte AL 200M-R Ø 200 mm

Grundplatte AL 200M-R  
Art.-Nr. 203 35 23

Saugplatte AL 200M-R  
Art.-Nr. 302 50 63

Dichtung AL 200M-R  
Art.-Nr. 303 12 66



Rillengummiauflage  
Art.-Nr. 303 50 03

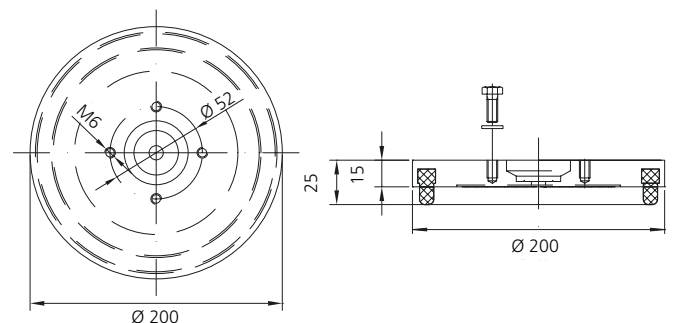
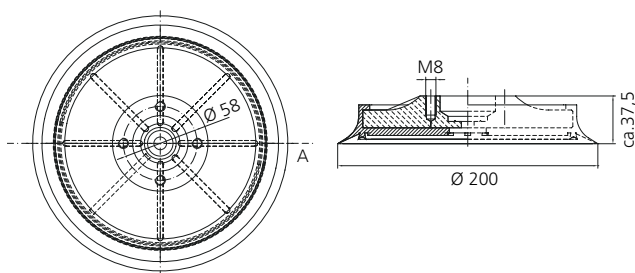



Diese Saugplatten bestehen aus Grundplatte, Dichtung und Spannband.  
 Die Dichtung wird mit dem Spannband auf der Grundplatte gesichert und kann durch Lösen des Spannbandes kostengünstig ausgewechselt werden.  
 Eine Rillengummiauflage sorgt für gute Friktion auch bei nasser und verschmutzter Oberfläche.

Einsatzbereich: Umsetz- und Stapelanlagen, Roboterhandling, Portalhandling

## Saugplatten von Ø 110 mm bis 350 mm



Beispiel: AL 160R-K

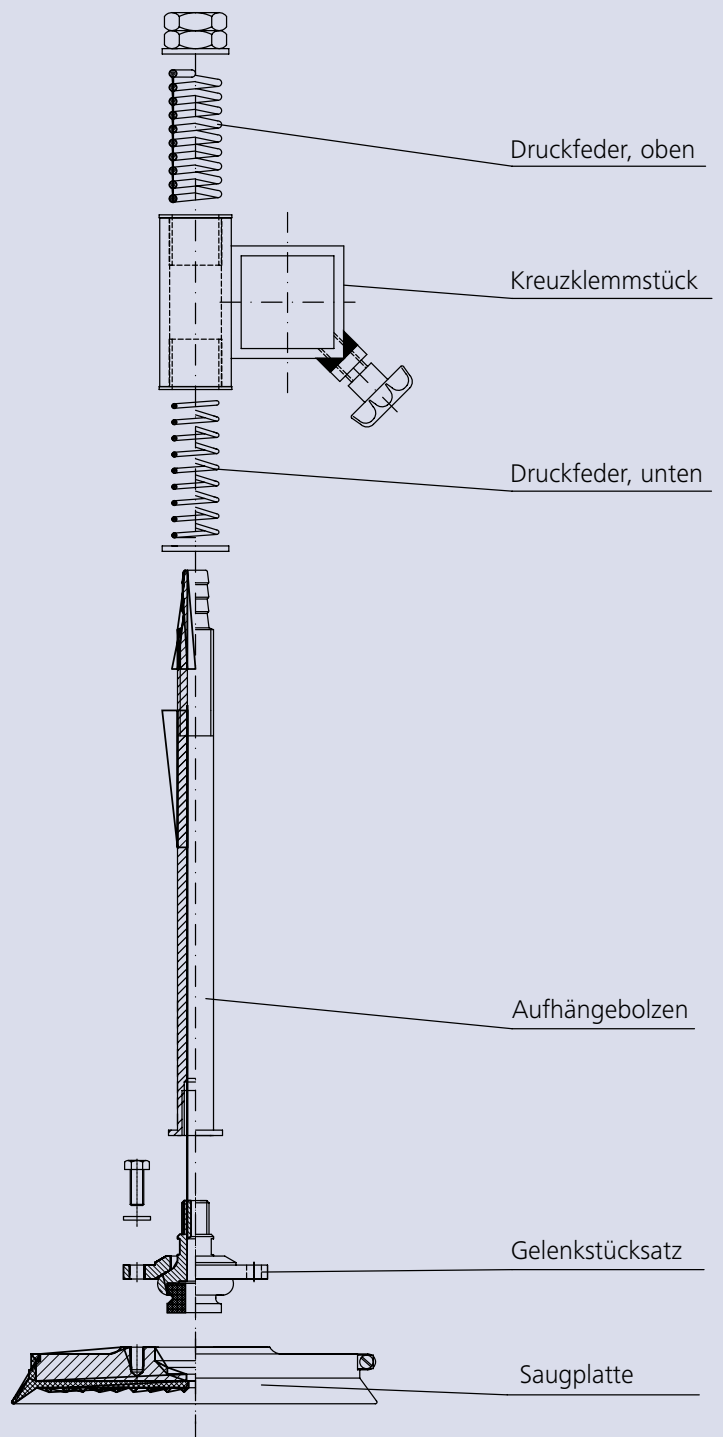
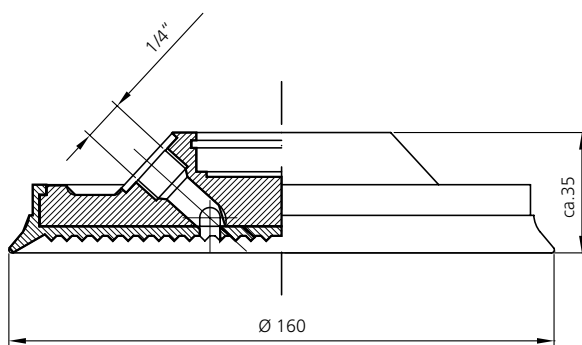

Viele weitere Saugplatten  
(inkl. Datenblätter) im  
Komponentenkatalog ab S. 201



# AERO-LIFT SAUGPLATTEN OVAL



Einsatzgebiete:

- schmale Oberflächen wie Leisten, Latten oder Bretter
- Türen und Fensterrahmen
- Gekrümmte Oberflächen wie Rohre und Rundmaterialien

## Saugplatte AL 55x200 55 x 200 mm

Saugplatte mit Dichtung AL 55x200

Buna-Kautschuk, schwarz  
Perbunan, grau

Art.-Nr. 203 13 58  
Art.-Nr. 203 11 48

## Saugplatte AL 55x300 55 x 300 mm

Saugplatte mit Dichtung AL 55x300

Buna-Kautschuk, schwarz  
Perbunan, grau

Art.-Nr. 203 13 59  
Art.-Nr. 203 13 63

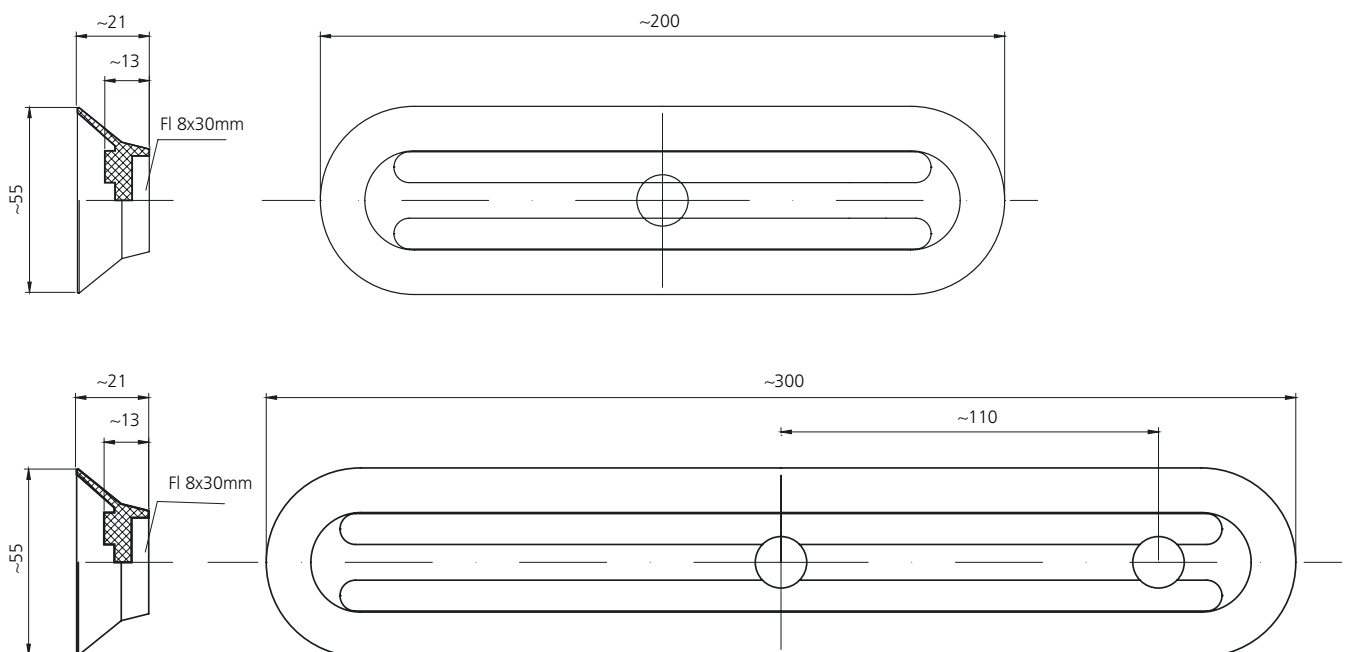



Mit diesen Saugplatten können glatte bis sägeraute Oberflächen zuverlässig angesaugt werden. Sie werden daher vorrangig eingesetzt bei Balken, Bohlen und Leimbändern.

Die Saugplatte AL 180 x 560M 3K besitzt drei getrennte Saugkammern (s. Bild unten rechts). Bei schmalen Transportgütern können die äußeren Kammern manuell abgesperrt werden.

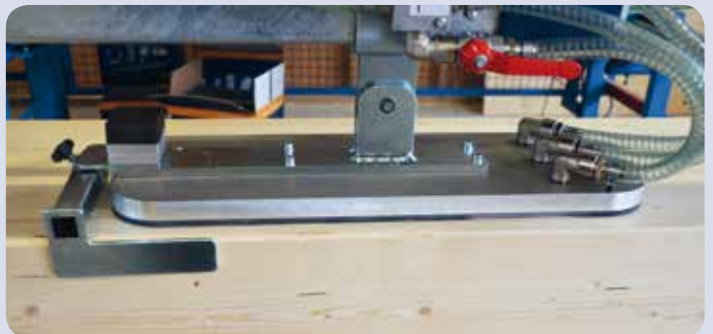

## Saugplatte AL 180 x 560M 1K 180 x 560 mm

Saugplatte AL 180 x 560M 1K  
Dichtung AL 180 x 560M 3K  
Grundplatte

Art.-Nr. 3025093  
Art.-Nr. 2031305  
Art.-Nr. 2031308

## Saugplatte AL 180 x 560M 3K 180 x 560 mm

Saugplatte AL 180 x 560M 3K  
Dichtung AL 180 x 560M 3K  
Grundplatte

Art.-Nr. 3025094  
Art.-Nr. 2031301  
Art.-Nr. 2031307

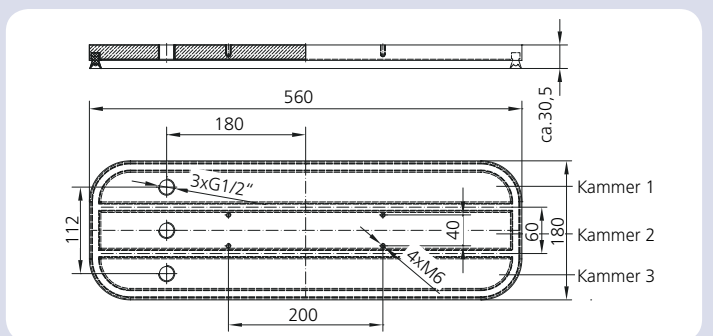
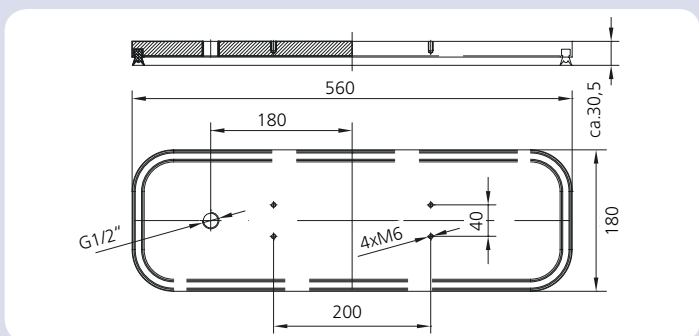

# AERO-LIFT SPEZIALISTEN HOLZ

## Spezialanfertigungen sind unsere Stärke

Diese Saugplatten mit getrennter Vakuum- und Druckluftkammer wurden für poröse, durchsaugende Transportgüter entwickelt. Bei dünnen luftdurchlässigen Werkstücken wie Spanplatten, MDF, OSB und Hartfaserplatten wird das Vereinzeln erleichtert. Sie haben zwei getrennte Kammern. Ein Druckluftimpuls in der Mitte der Saugplatten verhindert das Festsaugen mehrerer übereinander liegender Werkstücke. Im äußeren Bereich der Saugplatten wird das Transportvakuum aufgebaut.

Einsatzbereich:

Handling von Spanplatten, MDF, OSB und Hartfaserplatten



### Saugplatte AL 160L V+D Ø 160 mm

NBR grau Art.-Nr. 3025072

Silikon transp. Art.-Nr. 3025073

### Saugplatte AL 250L V+D Ø 250 mm

NBR grau Art.-Nr. 3025110

Silikon transp. Art.-Nr. 3025109

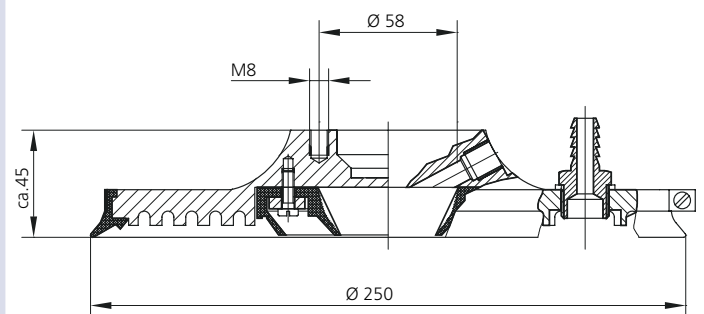
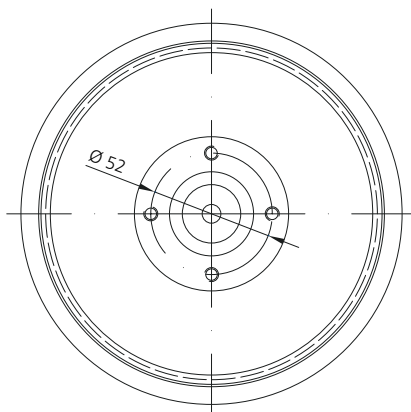
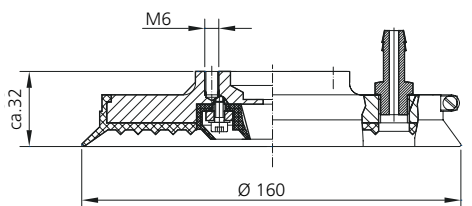



Diese Saugplatten wurde speziell für gequollenes und geschwundenes Schnittholz entwickelt. Holz ist ein Naturprodukt, dass sich nach dem Zusägen noch verändert. Beim Lagern quillt und schwindet das noch feuchte Schnittholz und bildet eine Wölbung. Mit einfachen Standardsaugplatten kann diese Unebenheit nicht mehr angesaugt werden.

Was also tun?

AERO-LIFT hat aus der bisherigen Saugplatte für sägeraues Holz, zwei schmale, pendelnd aufgehängte Saugplatten gemacht, die sich an die Oberfläche des verformten Schnittholzes anpassen können.

Die Lösung:

Saugplatte mit Dichtung in EPDM schwarzgrau, für „Geschüsselte Holzelemente“. Handling konvexer- und konkaver Oberflächenquerschnitte, gelenkige Aufhängung der Saugplatten zueinander und gelenkige Aufhängung zum Kreuzklemmstück, inklusive Verteiler und Schlauchnippel für die Vakuumzuführung.



## 2x Saugplatte AL 80x600SP 80x600 mm

Saugplatte Art.-Nr. 3027086

Dichtung Art.-Nr. 3031287

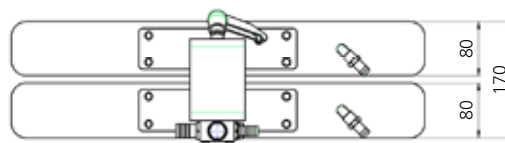
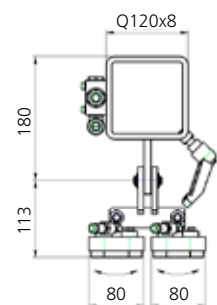
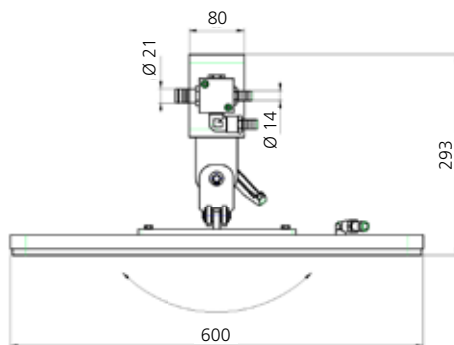
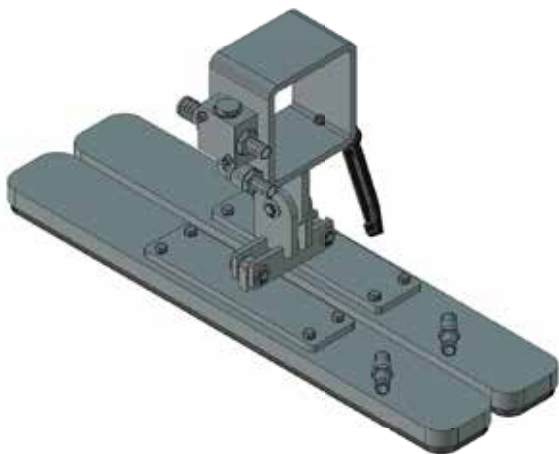

Viele weitere Sauger  
(inkl. Datenblätter) im  
Komponentenkatalog ab S. 101



# AERO-LIFT SAUGER

in allen gängigen Größen und Formen

**Flachsauger:** für glatte Oberflächen bei beschichteten Möbelteilen oder laminierten Hölzern. Aufgrund der Form sind kurze Taktzeiten und der Einsatz im Bereich Pick & Place möglich. Diese Sauger besitzen im angesaugten Zustand eine hohe Eigenstabilität und können auch vertikal eingesetzt werden.

**Faltenbalgsauger:** Für labile, wenig eigenstabile Teile wie Furniere oder Folien. Durch die Elastizität des Saugers lassen sich Unebenheiten und Höhenunterschiede ausgleichen. Durch die Falten entsteht beim Ansaugen ein Eigenhub. Besonders gut geeignet sind Faltenbalgsauger, wenn es darum geht empfindliche, weiche, schiefe, gewölbte oder gebogene Werkstücke zu transportieren. Faltenbalgsauger sind bei geringen horizontalen Kräften, niederen oder mittleren Taktzeiten zu empfehlen.

**Ovalsauger:** Sind als Flach- oder Faltenbalgsauger möglich und kommen vorwiegend bei Werkstücken zum Einsatz, die im Verhältnis schmale Oberflächen aufweisen.

## Sauger AL 140 LW Ø 140 mm

Material: Si, weiß

Tragfähigkeit  
(60% Vakuum): 89 kg

Eigenhub: 10,0 mm

Gewicht: 188g

Art.-Nr. 202 1640



## Sauger AL 160 LW Ø 160 mm

Material: Si, weiß

Tragfähigkeit  
(60% Vakuum): 120 kg

Eigenhub: 10,0 mm

Gewicht: 216g

Art.-Nr. 203 1067

Dieser Flachsauger eignet sich für glatte Oberflächen wie beschichtete Möbelteile oder laminierte Hölzer. Die Dichtung ist auf die Grundplatte aufschraubbar. Sie kann einfach und kostengünstig im Ersatzteillfall gewechselt werden. Einsatzbereich: Pressenbe- und -entschickung an Holzwerkstoffanlagen

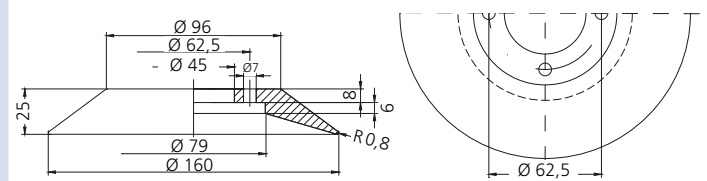
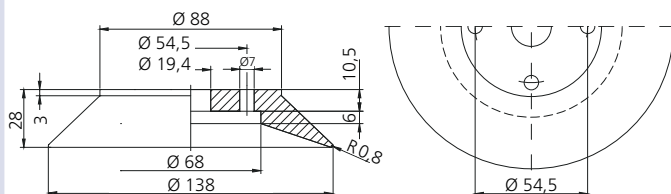



## Sauger AL 48 - 2,5 Falten Ø 48 mm

Material: Si, weiß

Art.-Nr. 2060034



## Eine Auswahl weiterer Sauger

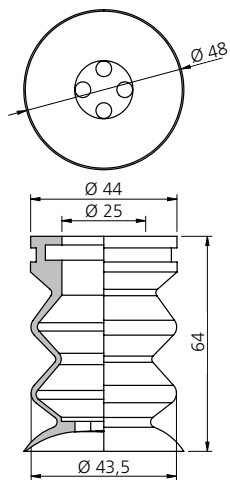

Dieser Faltenbalgsauger hat eine geschlossene Saugfläche mit 4 Bohrungen zur Vakuumabsaugung. Beim Ansaugen liegt das Werkstück an der geschlossenen Saugfläche an, wodurch ein Verformen verhindert wird. Dieser Faltenbalgsauger eignet sich daher besonders für dünne Werkstücke wie Papier, Folie und Dekorpapiere. Er wird häufig an Dekorziehleisten an Holzwerkstoffanlagen eingesetzt.



Weitere Infos in unserem Prospekt  
Flächengreifer und auf [aero-lift.de](http://aero-lift.de)



# AERO-LIFT FLÄCHENGREIFER

Für große Mengen in kurzer Zeit!

**Prozesssicher und flexibel für unterschiedliche Materialien und Geometrien!**

Der AERO-LIFT Flächengreifer ist ein Allround-Talent. Seine Einsatzbereiche liegen in den Bereichen Holz, Metall, Lebensmittelindustrie uvm. und er zeigt seine Stärken überall da, wo Materialien gehoben werden, die Lücken oder Löcher aufweisen. Er kann an automatisierten Anlagen ebenso eingesetzt werden wie in der manuellen Handhabung, z.B. an einem Schlauchheber.

Standardmaße von 50x50mm bis 1600x1600mm

**Einsatzbereiche:**

- Roboter und Portalanbindung
- Handling von Brettern, Balken und Bohlen
- Lagenweise Handhabung von Einzelbrettern
- Handhabung bearbeiteter Holzteile
- Traufbohlen



Flexible Montagemöglichkeiten – je nach Kundenwunsch.



Schlauchheber mit Flächengreifer



Heben von Holzbodensegmenten



Heben von Holzbrettern mit Rissen oder Ausbrüchen

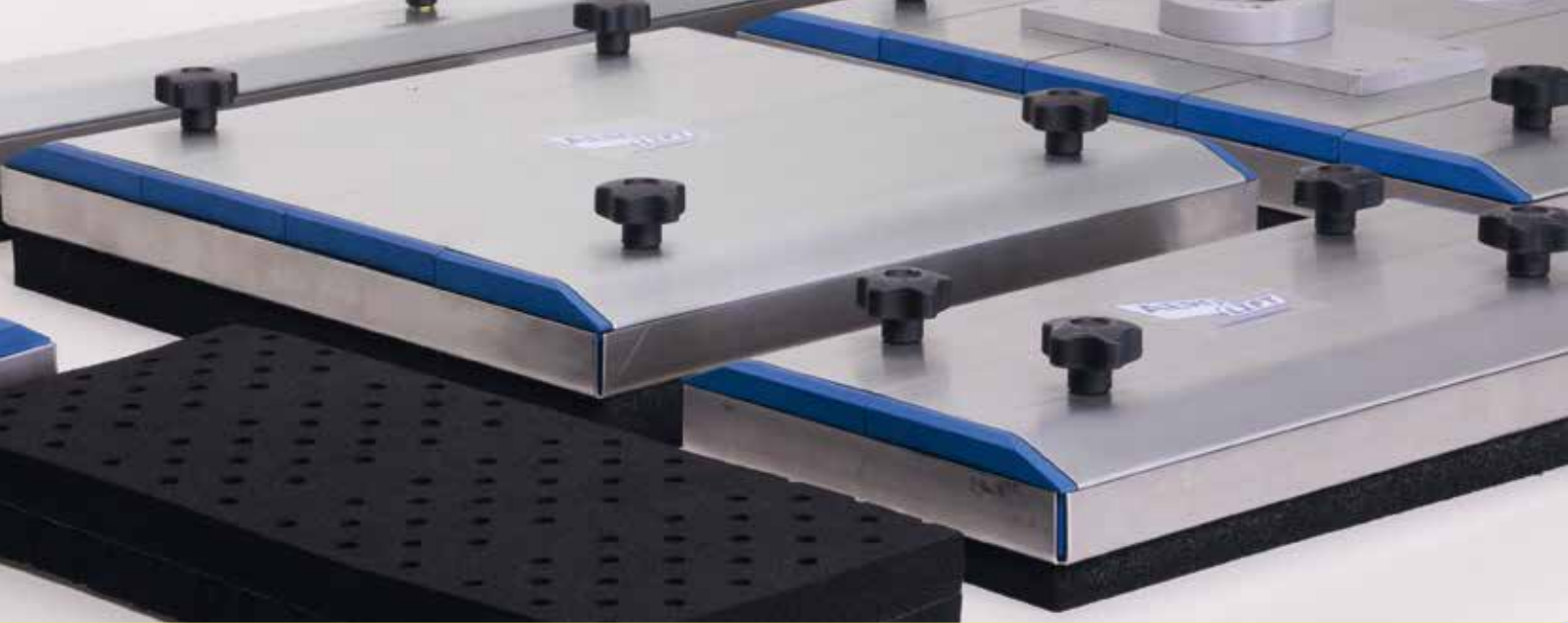

## Alle **Vorteile** auf einen Blick

Warum AERO-LIFT Flächengreifer die ideale Lösung für Ihr Holz-handling sind:

- ✓ **Patentiertes Vakuum-Ventilsystem bestehend aus unterschiedlichsten Ventilen senkt Ihren Energieverbrauch um bis zu 50%**
- ✓ **Modularer Aufbau ermöglicht individuelle, anwendungsspezifische Vakuumgreifsysteme**
- ✓ **Hohe Taktzeiten**
- ✓ **Sicheres und stabiles Anheben ohne verschmutzungsbedingten Leistungsverlust**
- ✓ **Schonendes Anheben, ohne die Objekte durch Druck zu belasten. Daher keine Beschädigung der Oberflächen!**
- ✓ **Flexibilität – das System hebt unterschiedliche Objekte ohne Umprogrammierung oder Werkzeugwechsel. Beispielsweise nicht nur das Werkstück, sondern bei Bedarf auch Europaletten, Pappe als Zwischenlagen usw.**
- ✓ **Höhere Wertschöpfung, messbare Kosteneinsparung und verkürzte Rüstzeiten durch intelligente Systemlösungen**
- ✓ **AERO-LIFT „Made in Germany“ – innovative Technologie, höchste Materialqualität, überzeugende Lösungskompetenz und partnerschaftliche Beratung**
- ✓ **Leichtbauweise, um für Sie auch die Anschaffungskosten des Roboters so gering wie möglich zu halten**
- ✓ **Niedrige Bauhöhe, um auch in engen Portalen einen effizienten Einsatz zu ermöglichen**



Heben einzelner Holzleisten



Heben von Palletten



Um bis zu 90° flexibel drehbare Befestigung

# VAKUUMERZEUGER + ÜBERWACHUNG



## Vakuumerzeuger

Vakuumerzeugung zum Fixieren oder Transportieren von Holzteilen. Wartungsarme trockenlaufende Drehschieberpumpen mit einem hohen Endvakuum für dichte oder wenig luftdurchlässige Holzteile.

Leistungsstarke Vakuumgebläse mit einem hohen Volumenstrom für das Handling von luftdurchlässigen Teilen wie OSB-, MDF- oder Spanplatten.

Vakuumejektoren für die Vakuumerzeugung mittels Druckluft.



Ejektoren



Vakuumpumpen



Vakuumgebläse  
Seitenkanalverdichter

## Vakuumüberwachung / Vakuumsensorik

Vakuumüberwachung und Sensorik als optische Anzeige für den Vakuumlevel, Signalgeber für die Steuerungstechnik oder als Sicherheitsfunktion im Handlingsablauf.

Robuste mechanische Unterdruckschalter oder präzise Vakuumsensoren mit digitalen und analogen Signalausgängen, sowie Warneinrichtungen für die manuelle Handhabung in der Holzindustrie sorgen für maximale Prozesssicherheit beim Holzhandling.

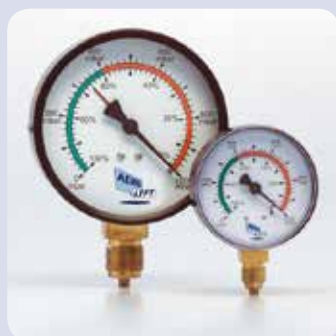

Vakuummeter



Unterdruckschalter



Vakuumsensor



Warneinrichtung

Weitere Infos in unserem Prospekt  
Holzhandling und auf [aero-lift.de](http://aero-lift.de)



# VAKUUMLÖSUNGEN FÜR DIE HOLZ- UND MÖBELBRANCHE

Drehen, Schwenken, Wenden – individuelle Lösungen



Viele weitere Anwendungen finden Sie unter: [AERO-LIFT.de](http://AERO-LIFT.de)



## AERO-LIFT Vakuumtechnik GmbH

geprüfte Qualität **made in Germany**



Die AERO-LIFT Vakuumtechnik GmbH ist ein starkes, mittelständisches Unternehmen. Von jeher sind die Menschen auf der Schwäbischen Alb, unweit der berühmten Burg Hohenzollern (Bild), für Fleiß, Einfallsreichtum und Präzision bekannt.

Diese Tugenden stecken auch in unserem Unternehmen – und unser Anspruch ist es, diese tagtäglich zu leben und zu verbessern. Seit über 20 Jahren produziert die AERO-LIFT Vakuumtechnik GmbH Hebegeräte, die mit Hilfe eines Vakuums selbst größte Lasten transportieren können – schonend für Material und Mitarbeiter.

Dabei setzen wir nicht nur auf Standardprodukte, sondern bieten Ihnen stets auch Varianten und Sonderlösungen an, die optimal zu Ihrer Problemstellung passen.

Produkte von AERO-LIFT sind made in Germany, mit einer großen Fertigungstiefe in der Region. Bei der Auswahl von Materialien und Zulieferern legen wir größtmöglichen Wert auf beste Qualität und das eine, gemeinsame Ziel – unsere Kunden zu begeistern!

Kontaktieren Sie unseren technischen Vertrieb, wenn Sie Fragen zu unseren Produkten und Branchenlösungen haben.



# AERO-LIFT

wir sind vor Ort  
für Sie da!

## AERO-LIFT international



Die Ansprechpartner unserer Vertretungen in Ihrer Nähe – in Deutschland wie in vielen Ländern der Welt – finden Sie unter [www.aero-lift.de](http://www.aero-lift.de)

AERO-LIFT Vakuumtechnik GmbH  
Binsdorf, Turmstraße 1  
72351 Geislingen  
Tel +49 (0) 7428-94514-0  
Fax +49 (0) 7428-94514-38  
[info@aero-lift.de](mailto:info@aero-lift.de)  
[www.aero-lift.de](http://www.aero-lift.de)

