



LA TECHNIQUE DE CONVOYAGE

JUST-IN-TIME



Le succès peut souvent être mesuré en termes d'efficacité et de vitesse: pour les clients de Robotunits, cela signifie toujours avoir un train d'avance pour les délais de livraison, les durées de construction et de montage. Le fait que notre technique de convoyage peut être intégré facilement dans un kit d'automatisation complet est également intéressant.

Avec tous les avantages qui rendent Robotunits unique : grande variété, exigence technique maximale et potentiel d'économie énorme lors de la construction et du montage. Nous réalisons évidemment aussi à tout moment des fabrications spéciales en dehors des dimensions standard.



Délais de livraison impressionnants

- Durée de production de votre bande transporteuse individuelle : 5 jours de travail
- Livraisons just-in-time



Longueur fois largeur sur mesure

- Largeur de châssis pouvant être sélectionnée librement entre 40 et 1 200 mm
- Longueur de la bande transporteuse à choisir librement jusqu'à 12 m ; sur-longueur sur demande au-delà de cette longueur
- Support prémonté à hauteur réglable en option



Choix du type et de la position de l'entraînement flexible

- Types d'entraînement au choix
- Entraînements positionnables individuellement (latéral, inférieur, centré)



Vitesse

- Ajustement optimal de la vitesse de la bande transporteuse aux exigences spécifiques
- Régulateur de vitesse optionnel



Variante de renvoi

- Renvoi de galets dimensionné en fonction des hauteurs de construction
- Renvoi par couteau Ø 16 mm pour le transfert de petites pièces



Choix individuel des bandes

- Bande pour accumulation
- Bande pour fonctionnement en pente
- Bande pour exigences spécifiques (p.ex. barres transversales)



Intégration avec système

- Entièrement compatible avec toutes les tailles de profilés
- Rainure continue uniforme de 14 mm
- Rainures libres sur les deux côtés longitudinaux de la bande transporteuse pour annexes (p.ex. dispositifs d'arrêt)



Gagner du temps, réduire les coûts

- Délais de livraison extrêmement rapides
- Configuration rapide des bandes transporteuses personnalisées (boutique en ligne)
- Toutes les bandes transporteuses sont déjà montées et testées
- Rapport qualité-prix exceptionnel



Sécurité

- Protection contre l'intervention à ajustement automatique entre le rouleau de la bande transporteuse et la tôle de glissement
- Capotage de courroie avec fenêtre de contrôle visuel
- Bandes transporteuses certifiées CE avec documentation complète

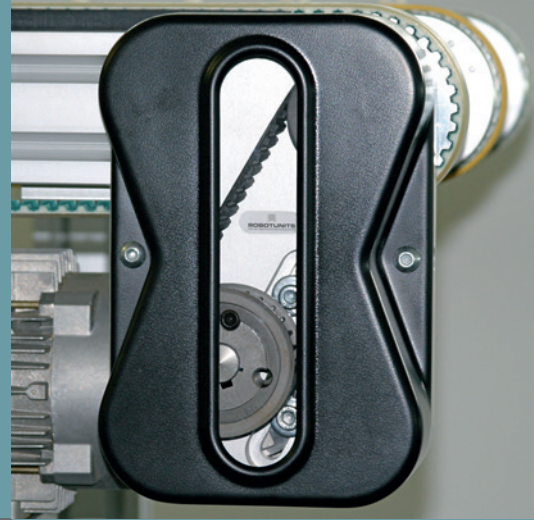

La technique de convoyage just-in-time

Convoyeur à bande

Page 14

Convoyeur à bande 40
C4N



Page 16

Convoyeur à bande 50
C5N



Page 18

Convoyeur à bande 80
C8N



Page 20

Support de bande transporteuse 40/50
C4F



Page 22

Support de bande transporteuse 80
C8F



Page 23



Convoyeur à bande modulaire

Page 24

Convoyeur à bande modulaire droit
C8M



Page 26

Convoyeur à bande modulaire courbe
C8M



Page 28

Support de bande transporteuse 80
C8F



Page 23

Convoyeur à courroie crantée

Page 30

Convoyeur à courroie crantée 40
C4T



Page 32

Convoyeur à courroie crantée 80
C8T



Page 34

Support de bande transporteuse 40
C4G



Page 36

Support de bande transporteuse 80
C8G



Page 37

Convoyeur à rouleaux motorisés

Page 38

Convoyeur à rouleaux motorisés droit
R5S

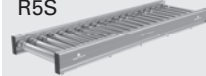

Page 42

Convoyeur à rouleaux motorisés courbe
R5C

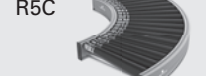

Page 43

Unité de transfert à 90°
R5T



Page 44

Unité rotative
R5R

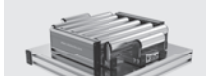

Page 45

Support de convoyeur à rouleaux
R5F



Page 46 / 47

Guidage latéral

Page 48

Socle du guidage latéral
COP 4561



Page 50

Support pour guidage latéral
CO_900_

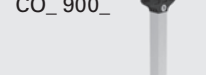

Page 51

Clip de fixation pour guidage latéral
COP 4570



Page 52

Capuchon d'extrémité du guide latéral
COP 4590



Page 52

Guidage latéral en plastique
COL 4590



Page 53

Accessoires de technique de convoyage

Page 136

Variantes d'entraînements du convoyeur à bande C4N



- ① Entraînement de tête avec courroie (page 16)
- ② Entraînement de tête direct (page 17)
- ③ Entraînement central avec courroie (page 17)
- ④ Couteau (page 16/17)

Variantes d'entraînements du convoyeur à bande C5N



- ① Entraînement de tête avec courroie (page 18)
- ② Entraînement de tête direct (page 19)
- ③ Entraînement central avec courroie (page 19)
- ④ Couteau (page 18/19)

Variantes d'entraînements du convoyeur à bande C8N

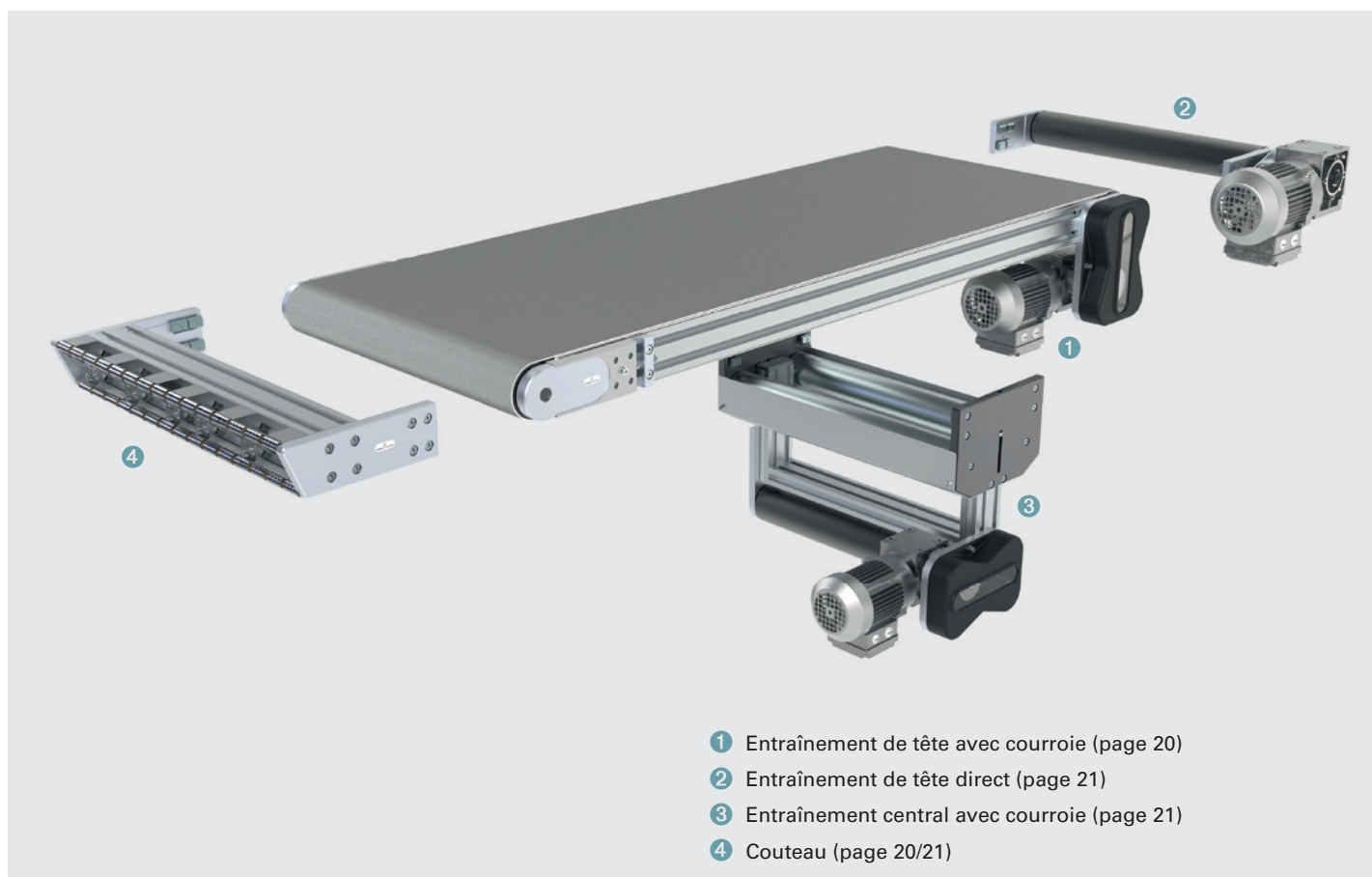

**Application**

Tâches de transport en tous genres

Caractéristiques techniques

Vitesses de bande de 3 à 55 m/min

Puissance d'entraînement en fonction de la vitesse de convoyage et charge de 0,12 kW à 0,37 kW
(230/400 V ; 50/60 Hz ; IP54)
charge totale max. de produit transporté 240 kg

Modèle de bande

Application standard, résistance à l'huile, qualité alimentaire, adhérence pour transport en pente, résistance à la coupe, empilable, etc.

C4N sans guidage latéral

Largeur de bande = largeur de châssis - 10 mm

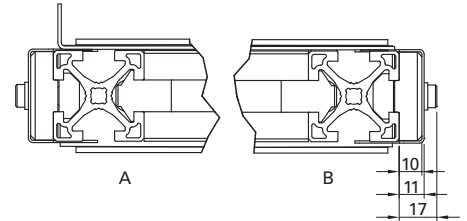
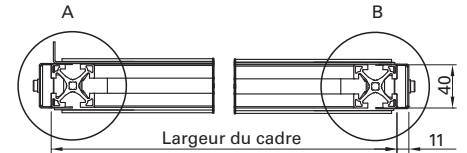
**C4N avec guidage latéral**

Largeur de châssis \leq 120 mm

Largeur de bande = Largeur de châssis - 15 mm

Largeur de châssis > 120 mm

Largeur de bande = Largeur de châssis - 20 mm

Variantes d'entraînement¹**Entraînement de tête avec courroie**

- A** Entraînement de tête avec courroie, à gauche
- B** Entraînement de tête avec courroie, à droite
- C** Entraînement de tête avec courroie, à gauche et avec couteau à l'arrière
- D** Entraînement de tête avec courroie à droite et couteau à l'arrière

Entraînement de tête direct

- E** Entraînement de tête direct, à gauche
- F** Entraînement de tête direct, à droite
- G** Entraînement de tête direct à gauche avec couteau à l'arrière
- H** Entraînement de tête direct à droite avec couteau à l'arrière

Entraînement central avec courroie

- K** Entraînement central avec courroie
- L** Entraînement central avec courroie et couteau à l'avant
- N** Entraînement central avec courroie et couteau à l'arrière
- Q** Entraînement central avec courroie et couteau des deux côtés

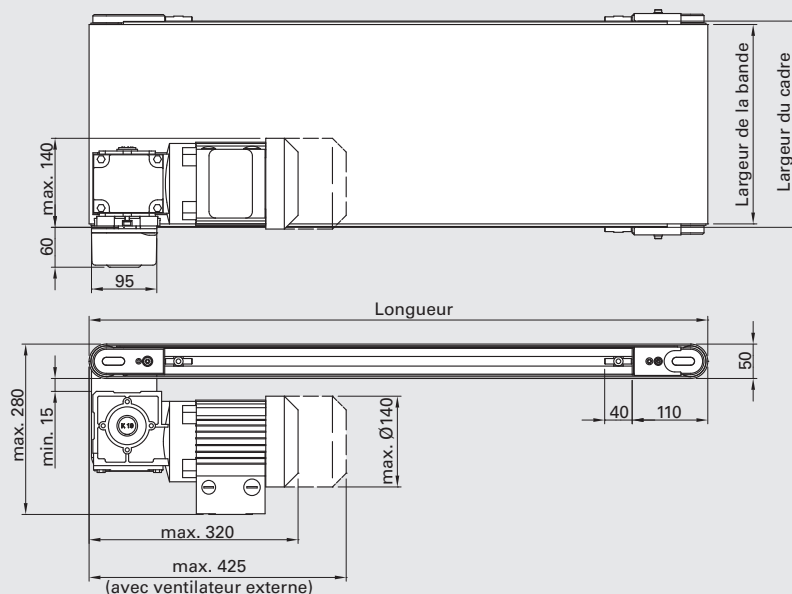
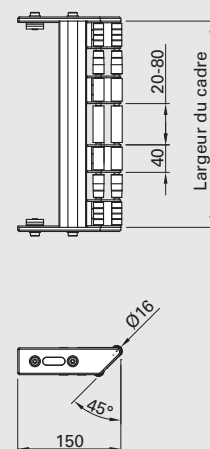
Entraînement de tête avec courroie**Option : couteau**

1) Sens de marche standard en tirant. Le sens de marche de tous les entraînements peut être modifié en inversant les pôles du moteur.

Entraînement de tête direct

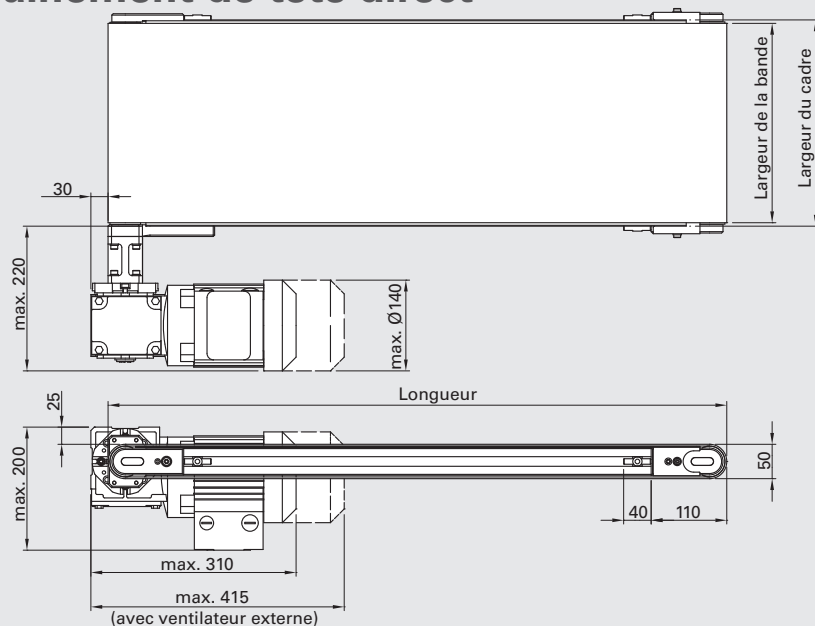

Option : couteau

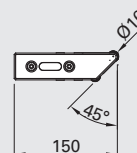
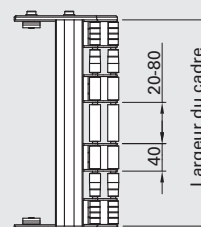

Entraînement central avec courroie

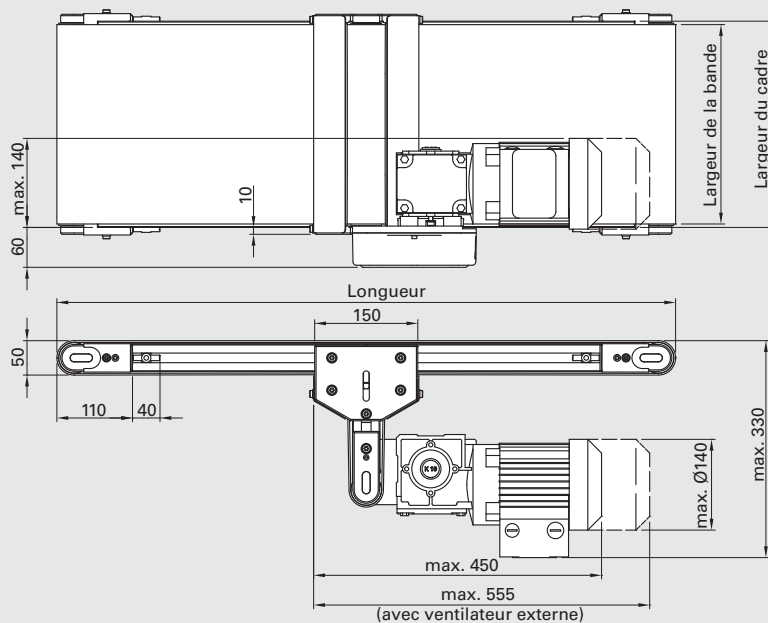

Option : couteau

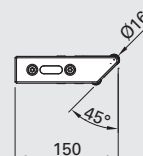
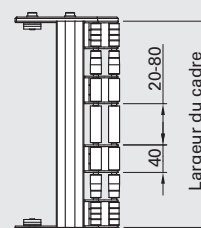

Largeurs et longueurs standard²

Description	Largeur du cadre	Longueur max.
Convoyeur à bande 40	40 mm	12 000 mm
Convoyeur à bande 40	80 mm	12 000 mm
Convoyeur à bande 40	120 mm	12 000 mm
Convoyeur à bande 40	160 mm	12 000 mm

Description	Largeur du cadre	Longueur max.
Convoyeur à bande 40	200 mm	12 000 mm
Convoyeur à bande 40	240 mm	12 000 mm
Convoyeur à bande 40	300 mm	12 000 mm
Convoyeur à bande 40	400 mm	12 000 mm

Respectez le rapport de longueur minimale : largeur = 1,5 : 1.

Devis/Commande

Utilisez notre configurateur de bandes transporteuses ou notre formulaire de demande à l'adresse : www.robotunits.com

2) Des largeurs et longueurs spéciales sont possibles sur demande.
Schémas : dimensions en mm

**Application**

Tâches de transport en tous genres

Caractéristiques techniques

Vitesses de bande de 3 à 67 m/min

Puissance d'entraînement en fonction de la vitesse de convoyage et charge de 0,12 kW à 0,37 kW
(230/400 V ; 50/60 Hz ; IP54)
charge totale max. de produit transporté 340 kg

Modèle de bande

Application standard, résistance à l'huile, qualité alimentaire, adhérence pour transport en pente, résistance à la coupe, empilable, etc.

Largeur de bande = Largeur de châssis - 20 mm

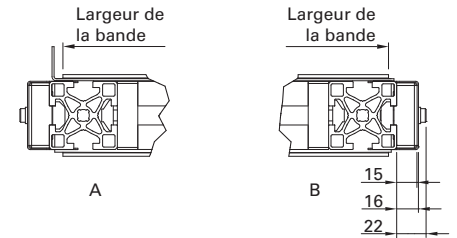
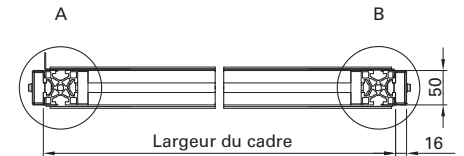
**Variantes d'entraînement¹****Entraînement de tête avec courroie**

- A** Entraînement de tête avec courroie, à gauche
- B** Entraînement de tête avec courroie, à droite
- C** Entraînement de tête avec courroie, à gauche et avec couteau à l'arrière
- D** Entraînement de tête avec courroie à droite et couteau à l'arrière

Entraînement de tête direct

- E** Entraînement de tête direct, à gauche
- F** Entraînement de tête direct, à droite
- G** Entraînement de tête direct à gauche avec couteau à l'arrière
- H** Entraînement de tête direct à droite avec couteau à l'arrière

Entraînement central avec courroie

- K** Entraînement central avec courroie
- L** Entraînement central avec courroie et couteau à l'avant
- N** Entraînement central avec courroie et couteau à l'arrière
- Q** Entraînement central avec courroie et couteau des deux côtés

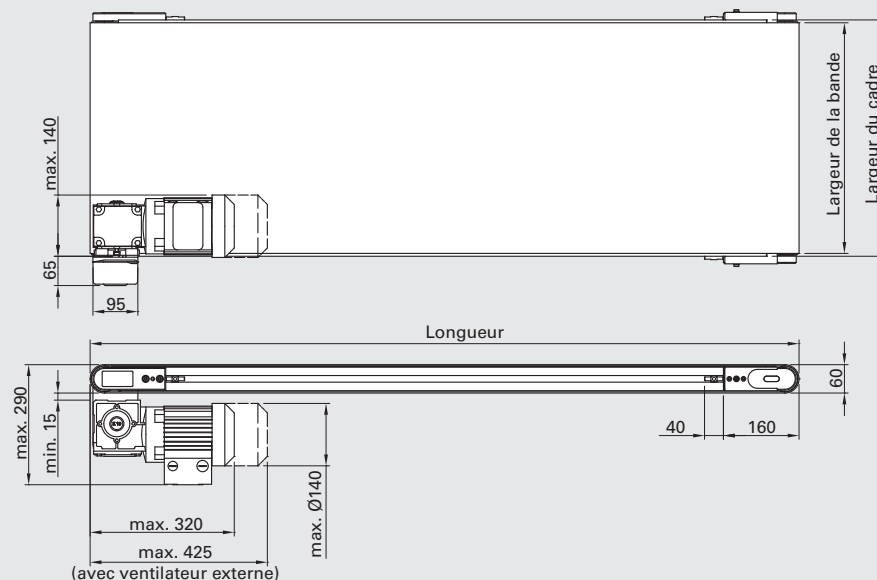
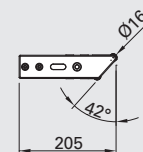
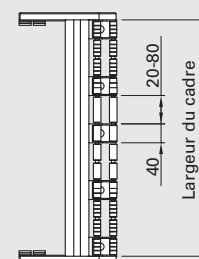
Entraînement de tête avec courroie**Option : couteau**

1) Sens de marche standard en tirant. Le sens de marche de tous les entraînements peut être modifié en inversant les pôles du moteur.
Plans : dimensions en mm

Entraînement de tête direct

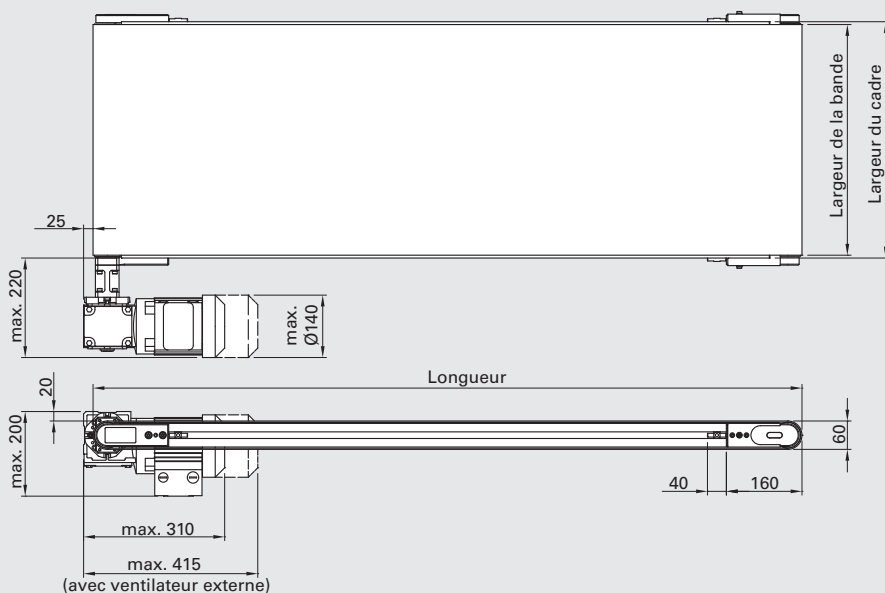

Option : couteau

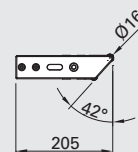
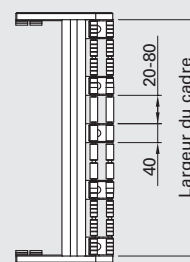

Entraînement central avec courroie

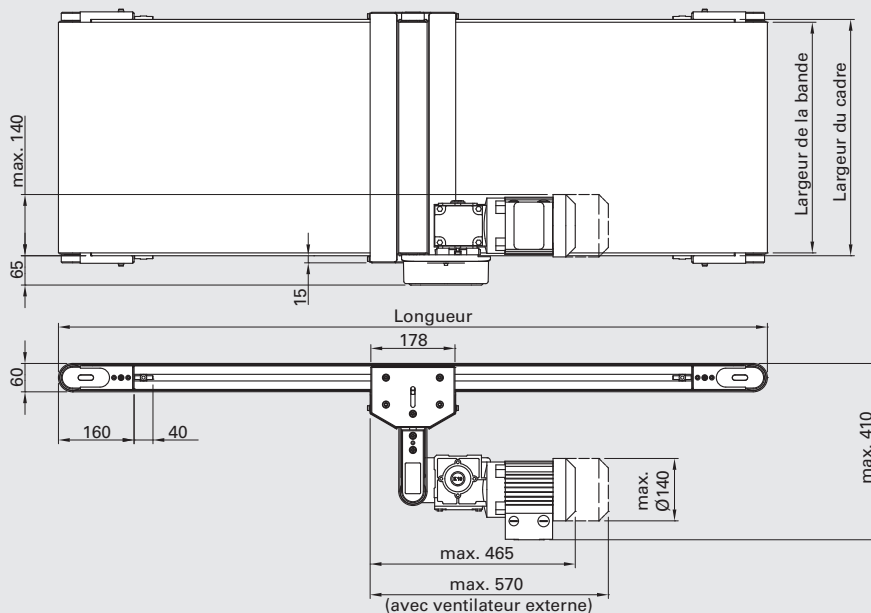

Option : couteau

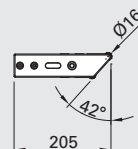
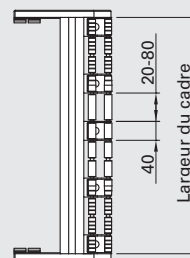

Largeurs et longueurs standard²

Description	Largeur du cadre	Longueur max.
Convoyeur à bande 50	400 mm	12 000 mm
Convoyeur à bande 50	500 mm	12 000 mm
Convoyeur à bande 50	600 mm	12 000 mm

Variantes de construction

Vue latérale



Respectez le rapport de longueur minimale : largeur = 1,5 : 1.

Devis/Commande

Utilisez notre configurateur de bandes transporteuses ou notre formulaire de demande à l'adresse : www.robotunits.com

2) Des largeurs et longueurs spéciales sont possibles sur demande.
Schémas : dimensions en mm

**Application**

Tâches de transport en tous genres

Caractéristiques techniques

Vitesses de bande de 5 à 65 m/min

Puissance d'entraînement en fonction de la vitesse de convoyage et charge de 0,25 kW à 0,55 kW
(230/400 V ; 50/60 Hz ; IP54)

charge totale max. de produit transporté 800 kg

Modèle de bande

Application standard, résistance à l'huile, qualité alimentaire, adhérence pour transport en pente, résistance à la coupe, empilable, etc.

Largeur de bande = Largeur de châssis - 20 mm

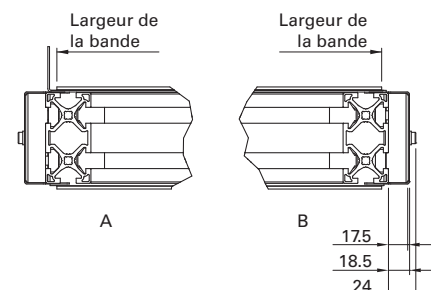
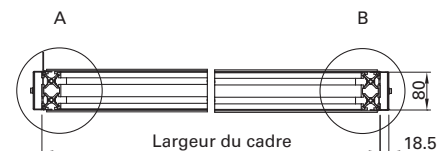
**Variantes d'entraînement¹****Entraînement de tête avec courroie**

- A** Entraînement de tête avec courroie, à gauche
- B** Entraînement de tête avec courroie, à droite
- C** Entraînement de tête avec courroie, à gauche et avec couteau à l'arrière
- D** Entraînement de tête avec courroie à droite et couteau à l'arrière

Entraînement de tête direct

- E** Entraînement de tête direct à gauche
- F** Entraînement de tête direct à droite
- G** Entraînement de tête direct à gauche, couteau à l'arrière
- H** Entraînement de tête direct à droite, couteau à l'arrière

Entraînement central avec courroie

- K** Entraînement central avec courroie
- L** Entraînement central avec courroie et couteau à l'avant
- N** Entraînement central avec courroie et couteau à l'arrière
- Q** Entraînement central avec courroie et couteau des deux côtés

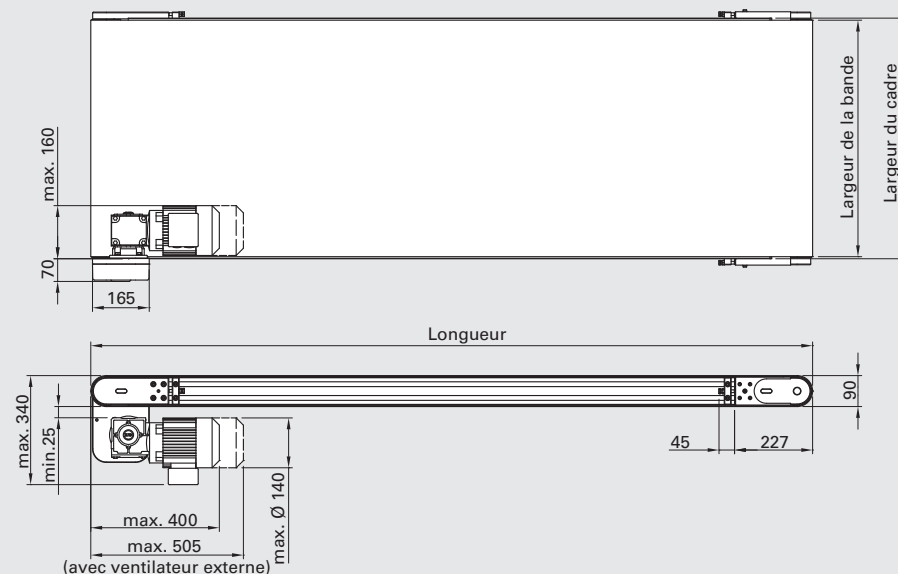
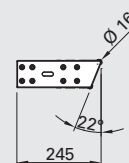
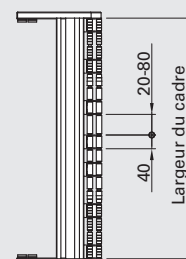
Entraînement de tête avec courroie**Option : couteau**

1) Sens de marche standard en tirant. Le sens de marche de tous les entraînements peut être modifié en inversant les pôles du moteur.
Plans : dimensions en mm

Entraînement de tête direct

Option : couteau

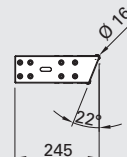
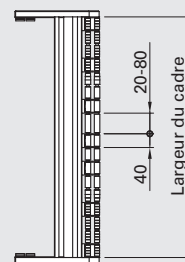
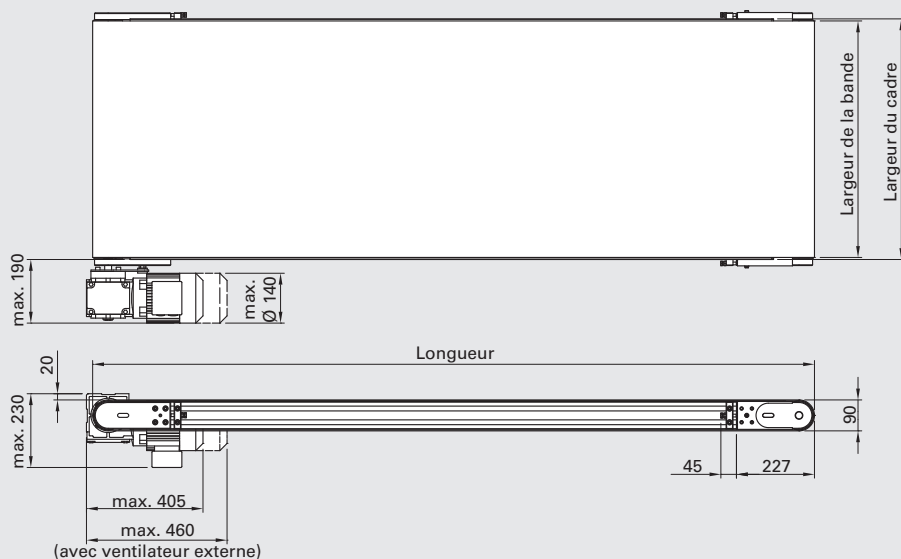

Entraînement central avec courroie

Option : couteau

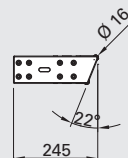
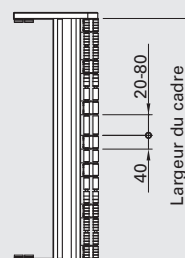
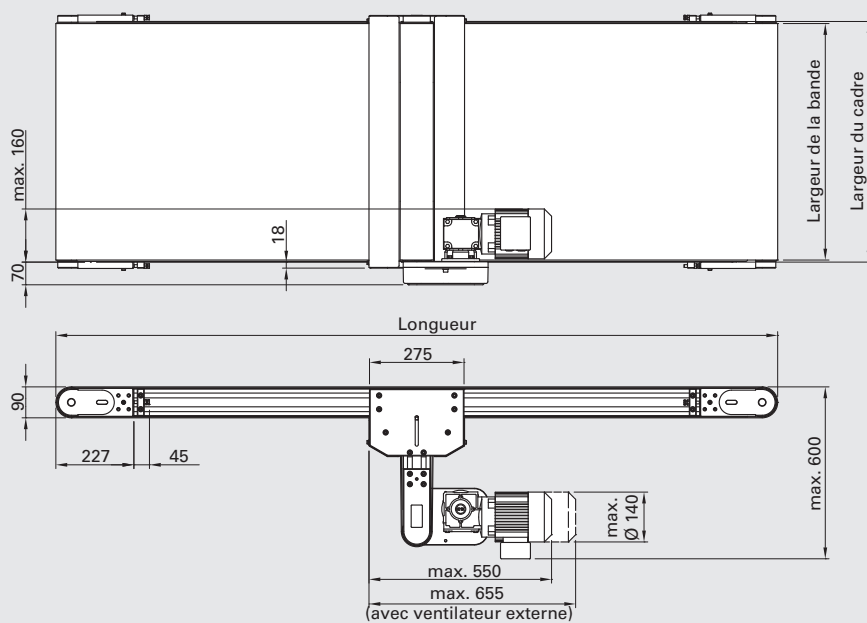

Largeurs et longueurs standard²

Description	Largeur du cadre	Longueur max.
Convoyeur à bande 80	600 mm	12 000 mm
Convoyeur à bande 80	700 mm	12 000 mm
Convoyeur à bande 80	800 mm	12 000 mm
Convoyeur à bande 80	1 000 mm	12 000 mm
Convoyeur à bande 80	1 200 mm	12 000 mm

Variantes de construction

Vue latérale



Respectez le rapport de longueur minimale : largeur = 1,5 : 1.

Devis/Commande

Utilisez notre configurateur de bandes transporteuses ou notre formulaire de demande à l'adresse : www.robotunits.com

2) Des largeurs et longueurs spéciales sont possibles sur demande.
Schémas : dimensions en mm

Application

Support pour C4N et C5N

Caractéristiques techniques

Matériau : aluminium satiné anodisé,
GD-Zn galvanisé, acier galvanisé,
caoutchouc

Étendue de livraison

Segment de support pour bande transporteuse monté fini

Le type large garantit un maintien sûr
des bandes transporteuses, dont la
hauteur de support est 3 x plus grande
que la largeur de châssis.

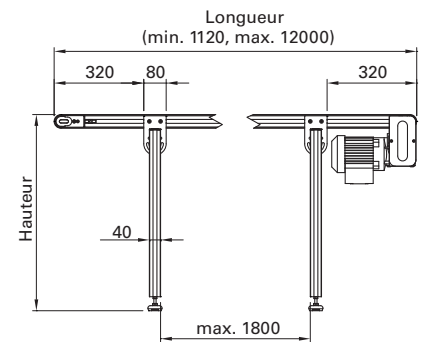
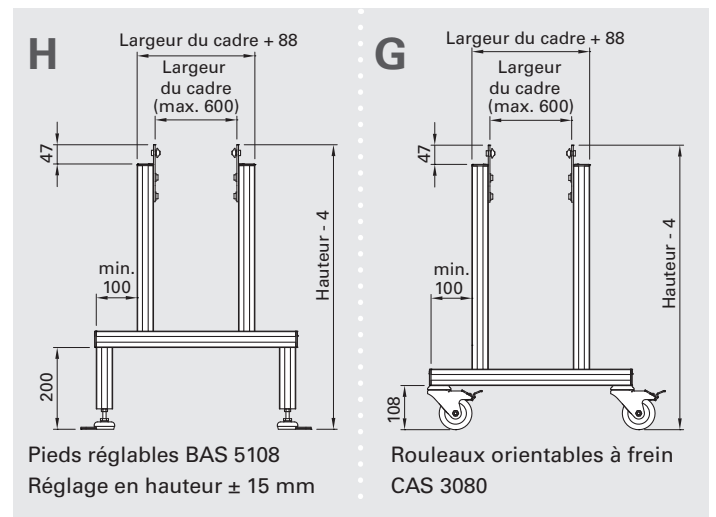
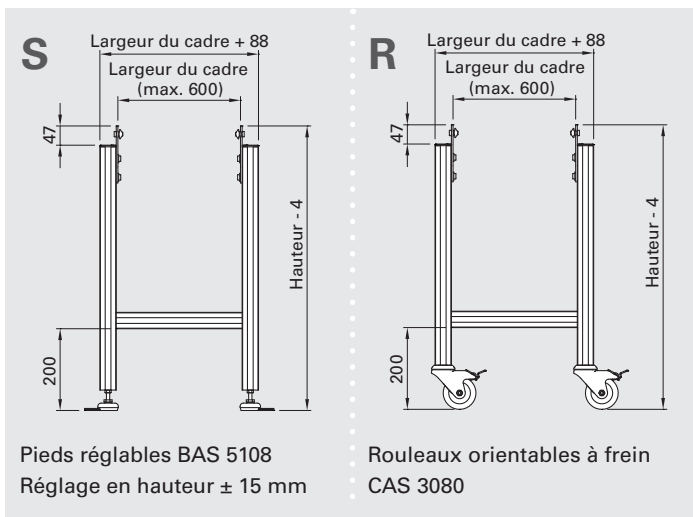
**Support de type standard****Support de type large****Code de commande**

Description	Code de commande ¹			
	Largeur du cadre	Type	Longueur	Hauteur
Support de bande transporteuse 40/50	C4F	__	__	__

1) Veuillez compléter le code de commande par le paramètre correspondant pour les informations de traitement.

Plans : dimensions en mm

**Application**

Support pour C8N et C8M

Caractéristiques techniques

Matériau : aluminium satiné anodisé,
GD-Zn galvanisé, acier galvanisé,
caoutchouc

Étendue de livraison

Segment de support pour bande transporteuse monté fini

Le type large garantit un maintien sûr
des bandes transporteuses, dont la
hauteur de support est 3 x plus grande
que la largeur de châssis.

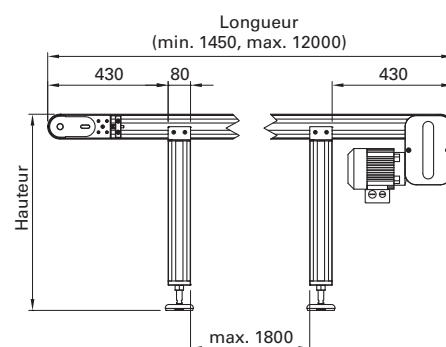
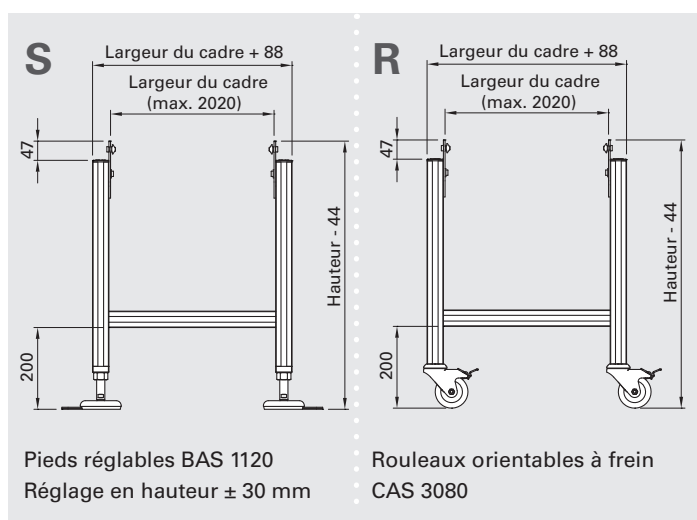
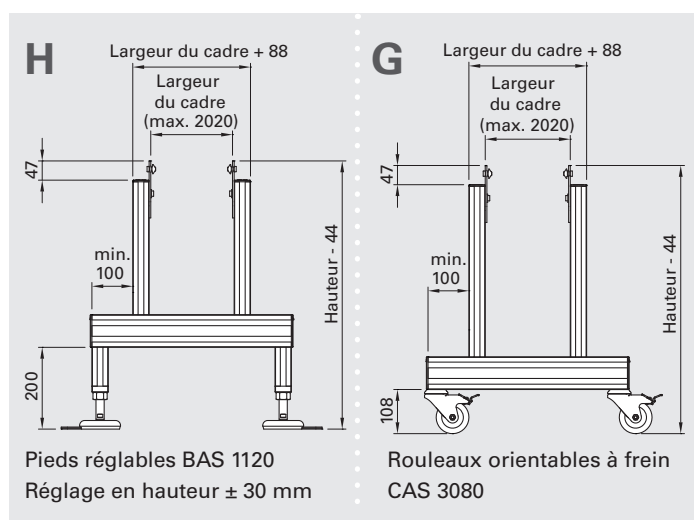
**Support de type standard****Support de type large****Code de commande**

Description	Code de commande ¹			
	Largeur du cadre	Type	Longueur	Hauteur
Support de bande transporteuse 80	C8F	__ NN	__	__

1) Veuillez compléter le code de commande par le paramètre correspondant pour les informations de traitement.

Plans : dimensions en mm

Convoyeur à bande modulaire droit C8M variantes d'entraînement

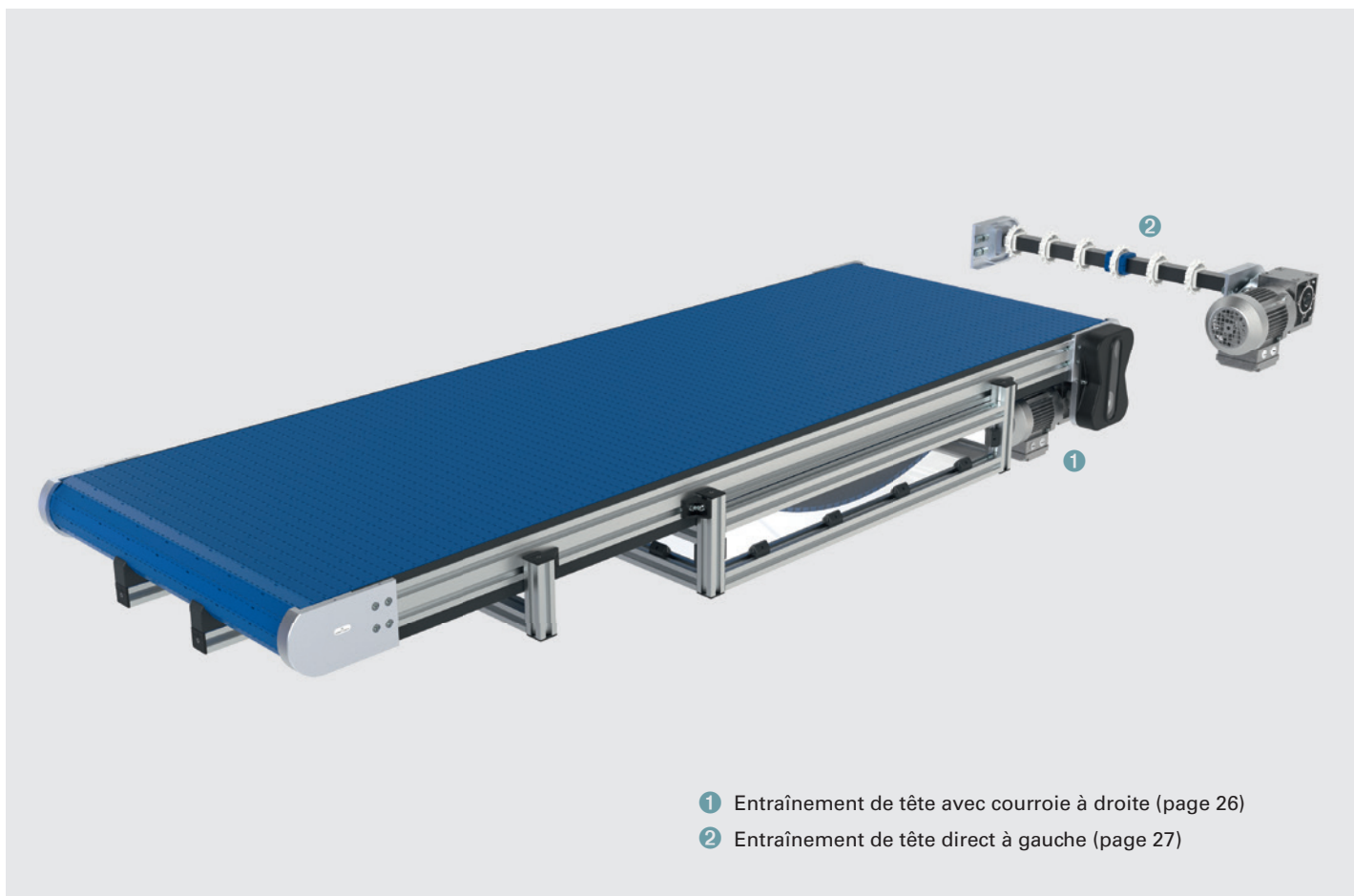

Convoyeur à bande modulaire courbe C8M variantes d'entraînement

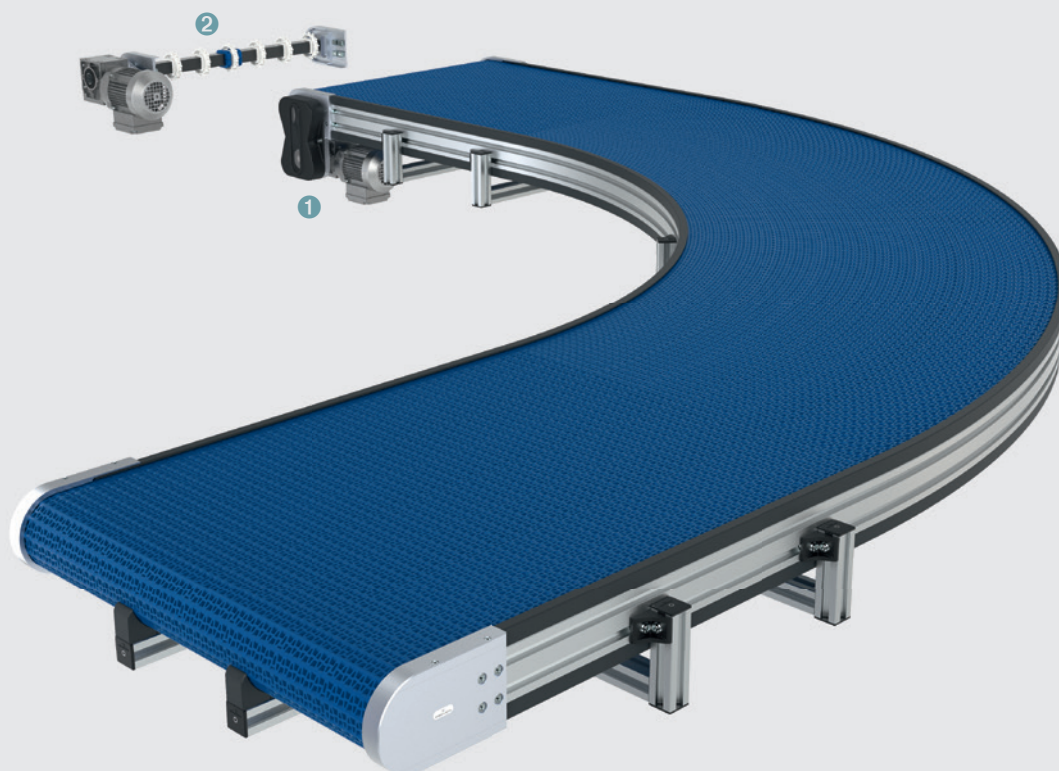

- ① Entraînement de tête avec courroie à gauche (page 28)
- ② Entraînement de tête direct à gauche (page 29)

**Application**

Tâches de transport en tous genres

Caractéristiques techniques

Vitesses de bande de 6 à 50 m/min

Puissance d'entraînement en fonction de la vitesse de convoyage et charge de 0,25 kW à 0,55 kW
(230/400 V ; 50/60 Hz ; IP54)

Charge totale max. de produit transporté 750 kg

Division de bande modulaire 1 pouce

Modèle de bande modulaire

Bande modulaire ouverte

Bande modulaire fermée

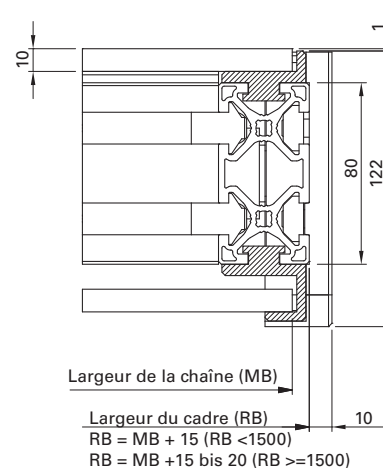
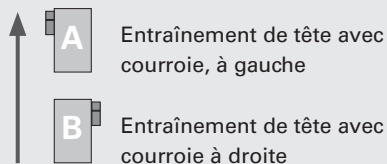
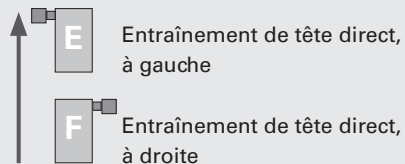
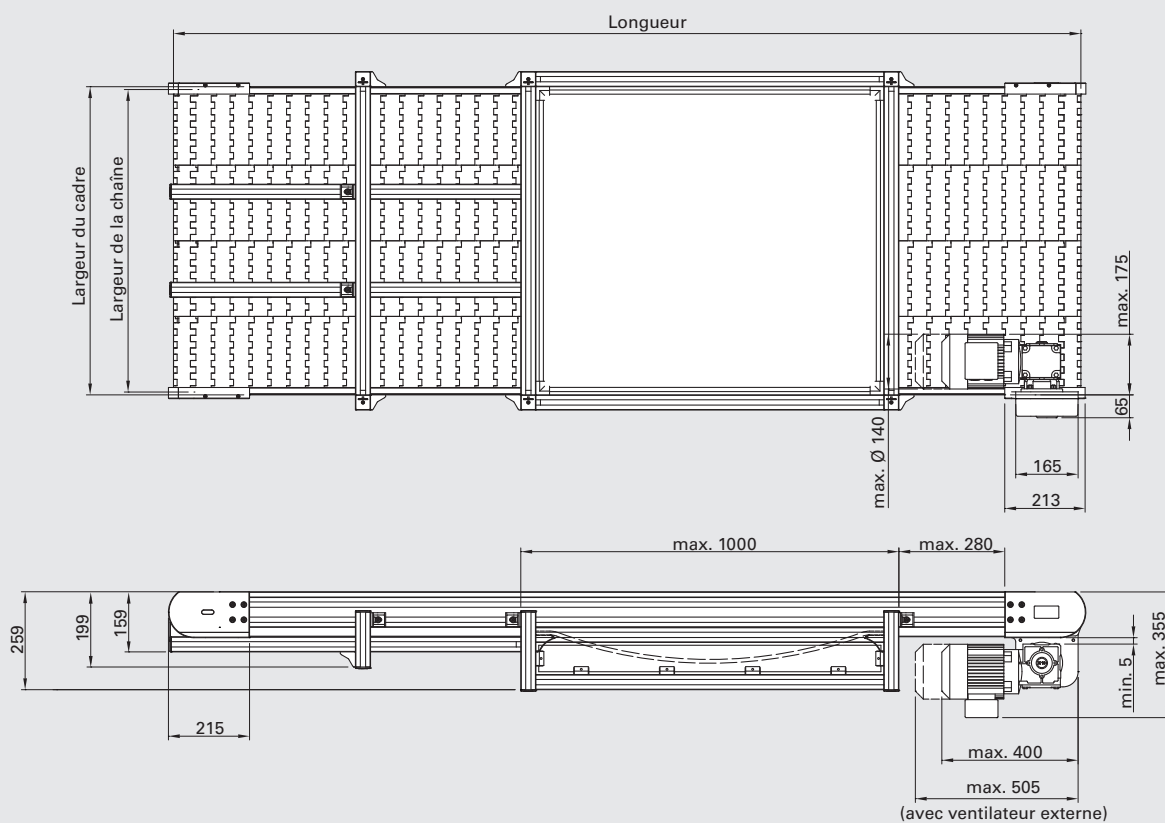
**Variantes d'entraînement¹****Entraînement de tête avec courroie****Entraînement de tête direct****Entraînement de tête avec courroie**

Entraînement de tête direct

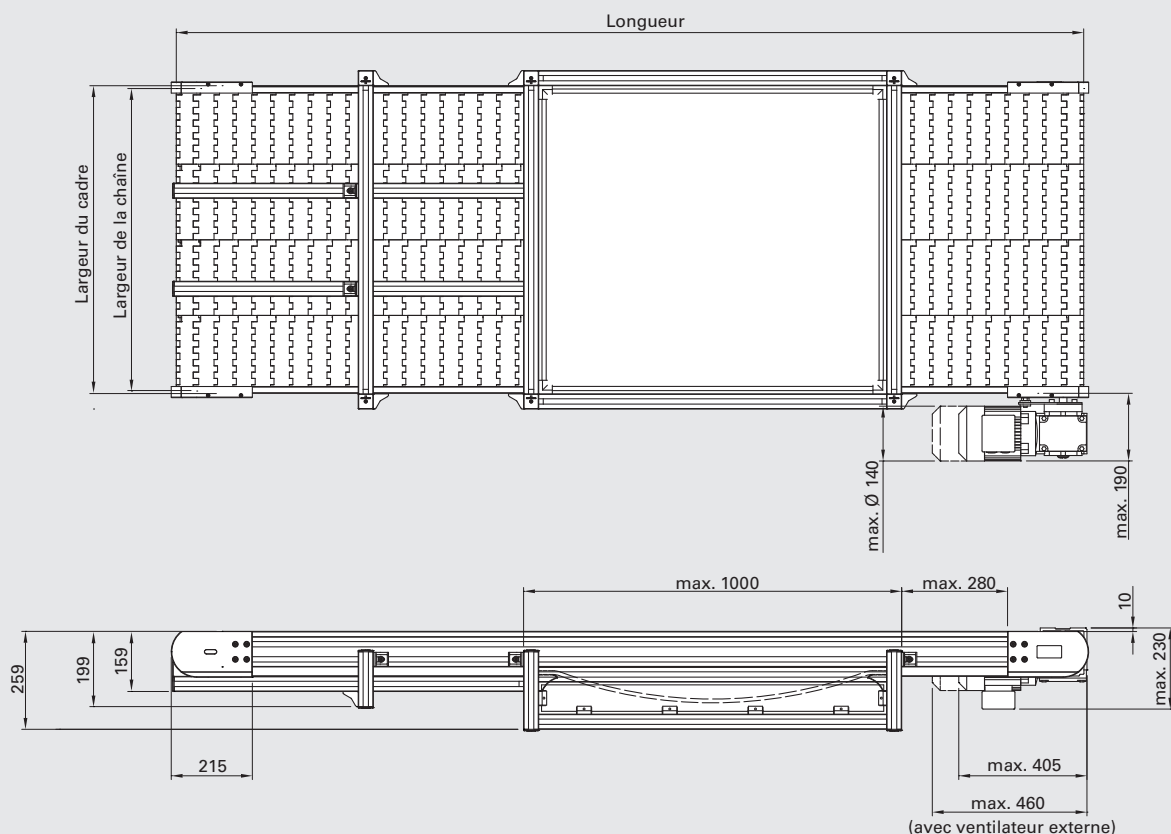

Variantes de construction²

Vue latérale



Longueurs et largeur du cadre

Description	Longueur min. ³	Longueur max. ³	Largeur de bande modulaire min. ⁴	Largeur de bande modulaire max. ⁴
C8M Entraînement de tête droit avec courroie	1 500 mm	12 000 mm	150 mm	2 000 mm
C8M Entraînement de tête droit direct	1 500 mm	12 000 mm	150 mm	2 000 mm

Devis/Commande

Utilisez notre formulaire de demande à l'adresse : www.robotunits.com

- 1) Sens de marche uniquement possible en tirant.
 - 2) Variantes de construction sur demande
 - 3) Longueurs spéciales sur demande
 - 4) Les largeurs de bande modulaire peuvent être sélectionnés entre min. 150 mm et max. 2 000 mm au format 50 mm.
- Plans : dimensions en mm

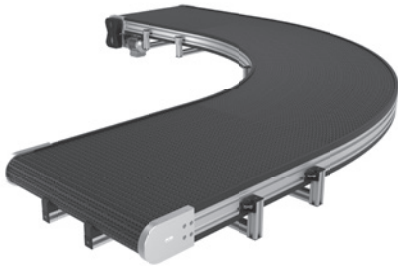
**Application**

Tâches de transport en tous genres

Caractéristiques techniques

Vitesses de bande de 6 à 30 m/min

Puissance d'entraînement en fonction de la vitesse de convoyage et charge de 0,25 kW à 0,55 kW
(230/400 V ; 50/60 Hz ; IP54)

Charge max. totale du produit transporté:
sur demande

Division de bande modulaire 1 pouce

Modèle de bande modulaire

Bande modulaire ouverte

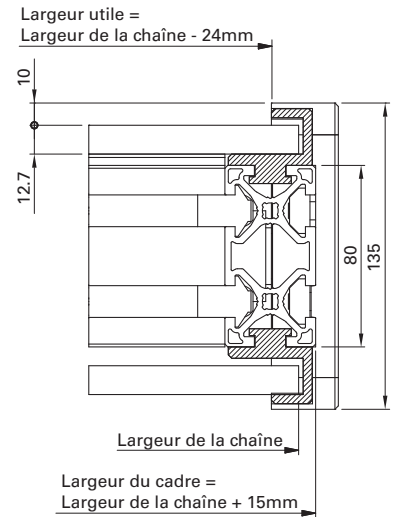
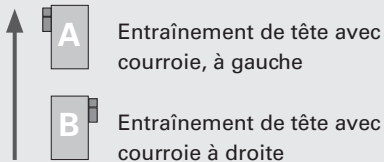
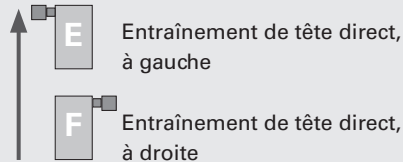
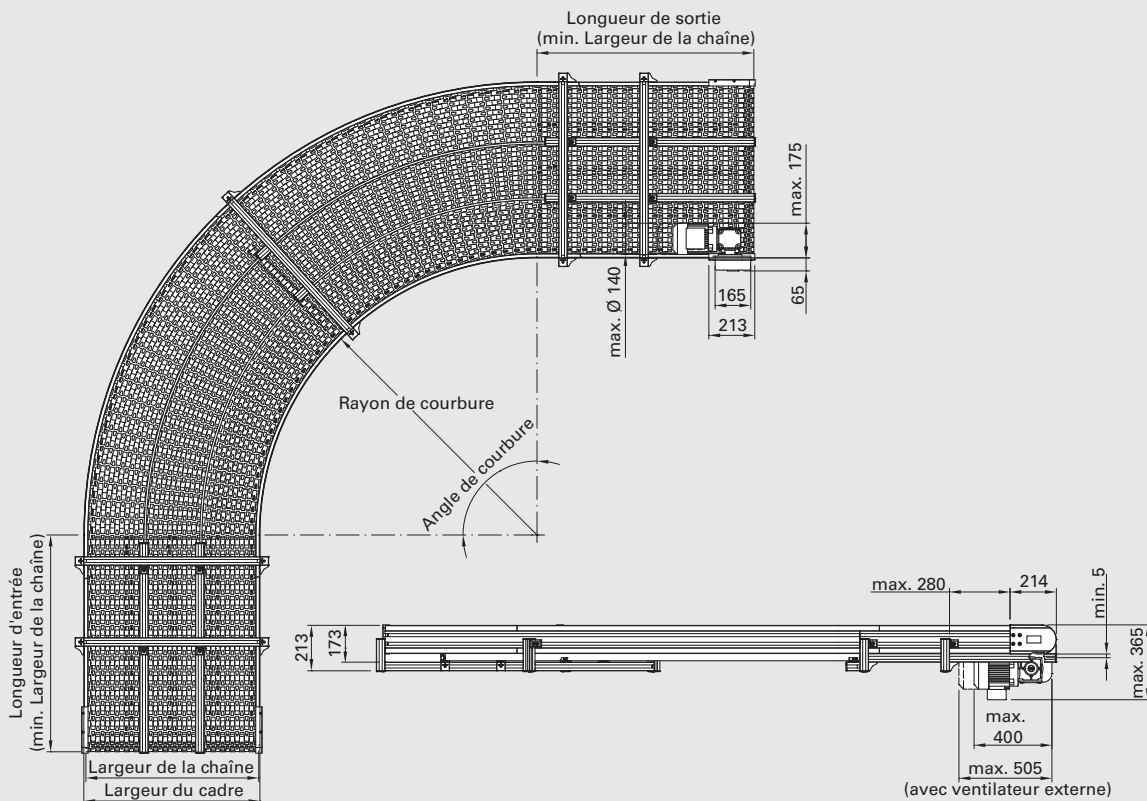
**Variantes d'entraînement¹****Entraînement de tête avec courroie****Entraînement de tête direct****Entraînement de tête avec courroie**

Entraînement de tête direct

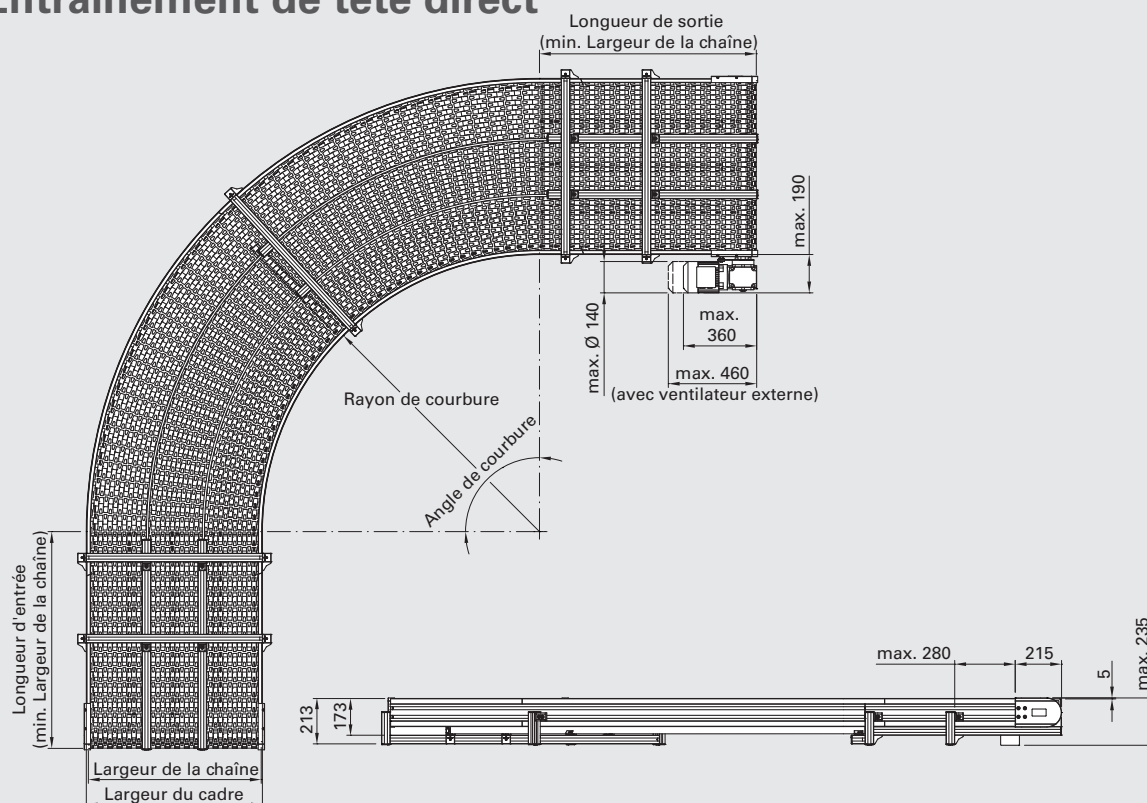

Variantes de construction²

Vue latérale



Vue du dessus



Largeur du cadre

Description	Largeur du cadre min. ³	Largeur du cadre max. ³
C8M Entraînement de tête courbe avec courroie	215 mm	1 215 mm
C8M Entraînement de tête courbe direct	215 mm	1 215 mm

Devis/Commande

Utilisez notre formulaire de demande à l'adresse : www.robotunits.com

- 1) Sens de marche uniquement possible en tirant.
- 2) Variantes de construction sur demande
- 3) Les largeurs du cadre peuvent être comprises entre min. 215 mm et max. 1215 mm dans un format de 50 mm.

Plans : dimensions en mm

Convoyeur à courroie crantée C4T, possibilités d'entraîn. et d'assembl.



- ① Entraînement de tête avec courroie à droite et bout d'arbre (page 32)
- ② Arbre de transmission avec accouplement COL 5220 (page 173)
- ③ Ensemble de convoyeurs à courroie crantée sans moteur avec bout d'arbre des deux côtés (page 32)
- ④ Ensemble de convoyeurs à courroie crantée sans moteur avec bout d'arbre à droite (page 32)

Convoyeur à courroie crantée C8T, possibilités d'entraîn. et d'assembl.

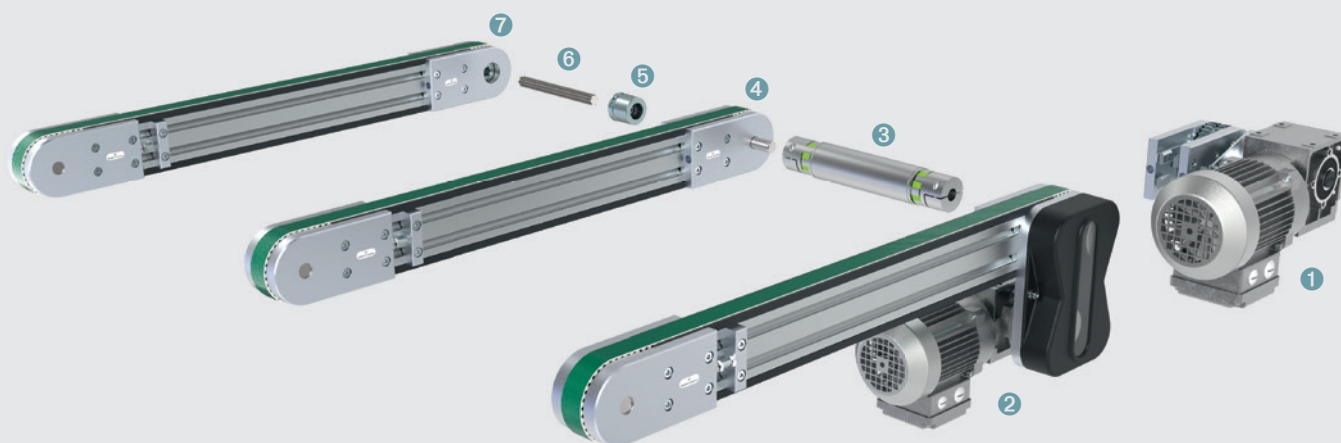

- ① Entraînement de tête direct à droite et bout d'arbre (page 34)
- ② Entraînement de tête avec courroie à droite et bout d'arbre (page 34)
- ③ Arbre de transmission avec accouplement COL 5240 (page 173)
- ④ Ensemble de convoyeurs à courroie crantée sans moteur avec bout d'arbre des deux côtés (page 34)
- ⑤ Moyeu de raccordement COP 4501 (page 140)
- ⑥ Arbre cannelé COL 8500 (page 141)
- ⑦ Ensemble de convoyeurs à courroie crantée sans moteur avec moyeu d'arbre cannelé (page 34)

**Application**

Tâches de transport en tous genres

Caractéristiques techniques

Vitesses de 3 m/min à 58 m/min

Puissance d'entraînement en fonction de la vitesse de convoyage et charge de 0,12 kW à 0,37 kW
(230/400 V ; 50/60 Hz ; IP54)
charge totale max. de produit transporté 160 kg

Poulie

Nombre de dents = 30 dents

Diamètre utile = 47,75 mm

Modèle de bande

Application standard, adhérence pour transport en pente, empilable, etc.

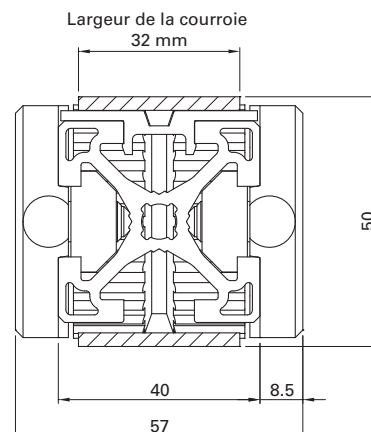

Variantes d'entraînement¹

Entraînement de tête avec courroie

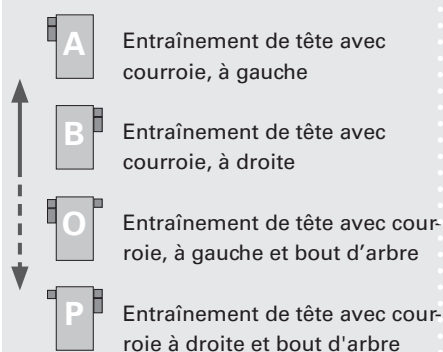

Ensemble de convoyeurs à courroie crantée sans moteur

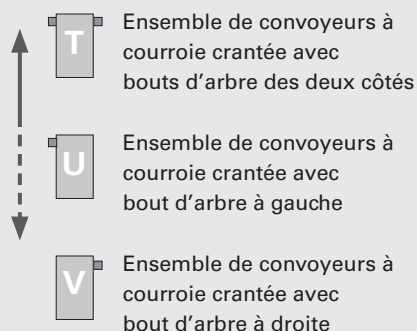

Entraînement de tête avec courroie, à deux voies

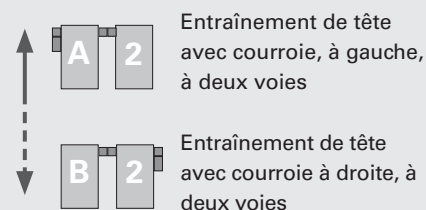

Entraînement de tête avec courroie, à trois voies

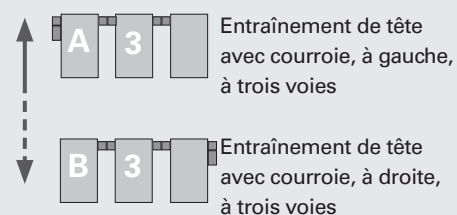

Entraînement de tête avec courroie

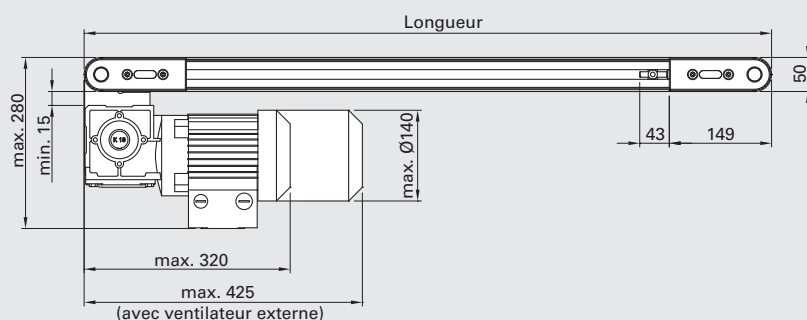

Entraînement de tête avec courroie

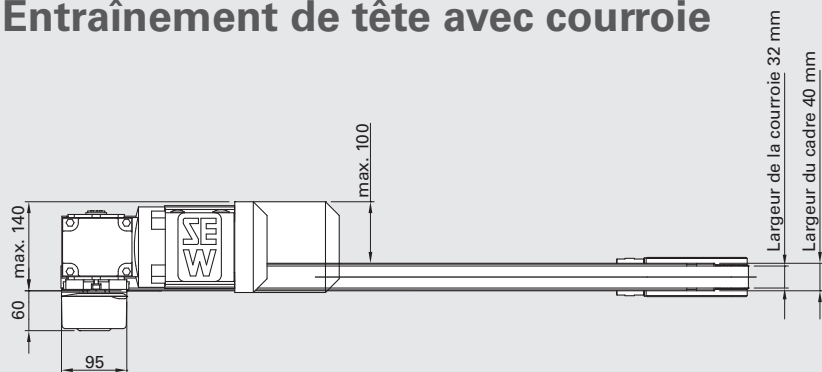

O/P

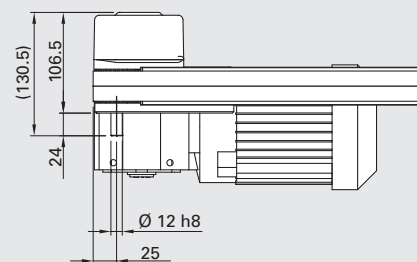

Entraînement de tête avec courroie, à deux voies

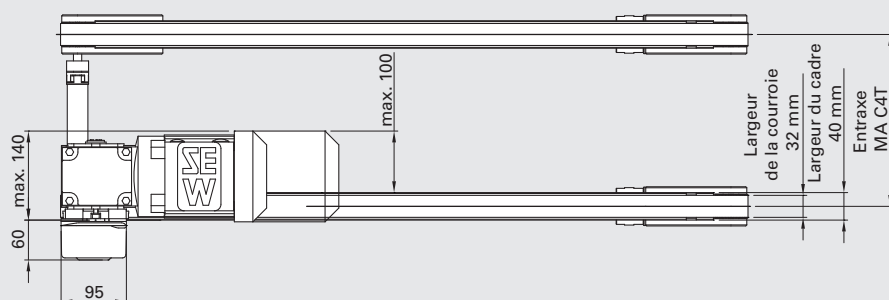

U/V

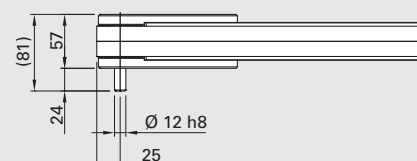

Entraînement de tête avec courroie, à trois voies

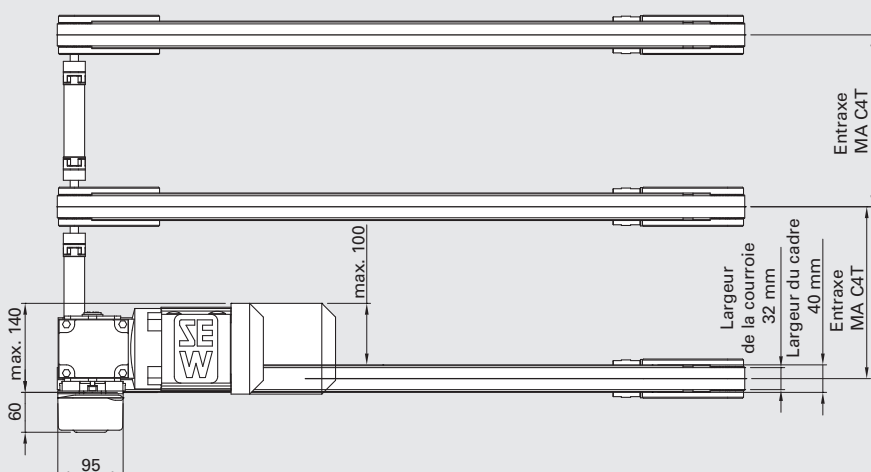

T

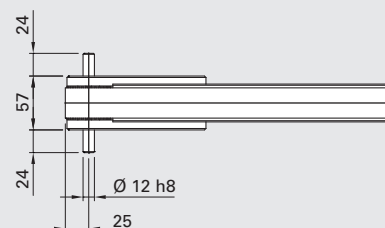

Longueurs et largeur du cadre

Description	Longueur min.	Longueur max.	MA1	MA2
Conveyeur à courroie crantée 40, entraînement de tête avec courroie	400 mm	12 000 mm		
Conveyeur à courroie crantée 40, entraînement de tête avec courroie, à deux voies	400 mm	12 000 mm	----	
Conveyeur à courroie crantée 40, entraînement de tête avec courroie, à trois voies	400 mm	12 000 mm	----	----
Conveyeur à courroie crantée 40, ensemble de convoyeurs à courroie crantée sans moteur	400 mm	12000 mm		

Commande

Utilisez notre configurateur de bandes transporteuses ou notre formulaire de demande à l'adresse : www.robotunits.com

1) Sens de marche standard en tirant. Le sens de marche de tous les entraînements peut être modifié en inversant les pôles du moteur.
Plans : dimensions en mm

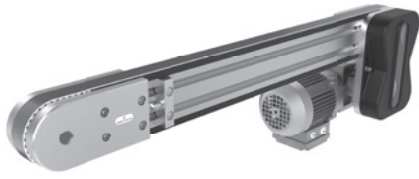
**Application**

Tâches de transport en tous genres

Caractéristiques techniques

Vitesses de 6 m/min à 66 m/min

Puissance d'entraînement en fonction de la vitesse de convoyage et charge de 0,25 kW à 0,37 kW
(230/400 V ; 50/60 Hz ; IP54)
charge totale max. de produit transporté 400 kg

Poulie

Nombre de dents = 32 dents

Diamètre utile = 101,85 mm

Modèle de bande

Application standard, adhérence pour transport en pente, empilable, etc.

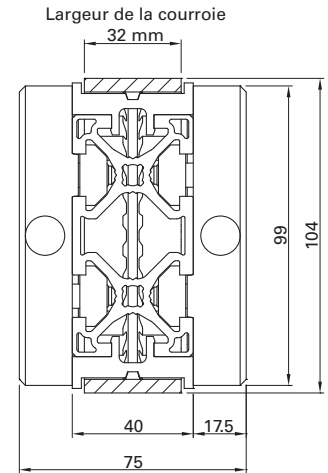
**Variantes d'entraînement¹****Entraîn. de tête avec courroie Fmax 4000 N**

- A** Entraînement de tête avec courroie, à gauche
- B** Entraînement de tête avec courroie, à droite
- O** Entraînement de tête avec courroie, à gauche et bout d'arbre
- P** Entraînement de tête avec courroie à droite et bout d'arbre

Entraînement de tête direct Fmax 6000 N

- E** Entraînement de tête direct, à gauche
- F** Entraînement de tête direct, à droite
- R** Entraînement de tête direct, à gauche et bout d'arbre
- S** Entraînement de tête direct, à droite et bout d'arbre

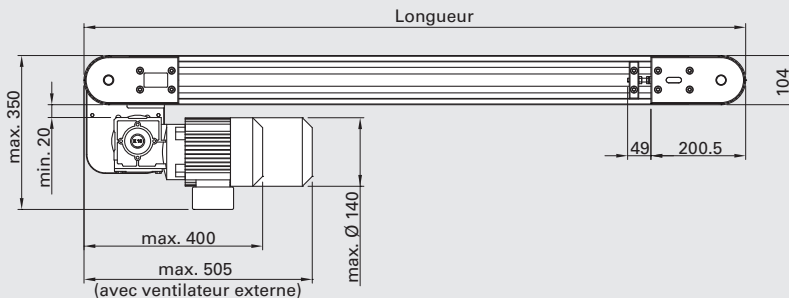
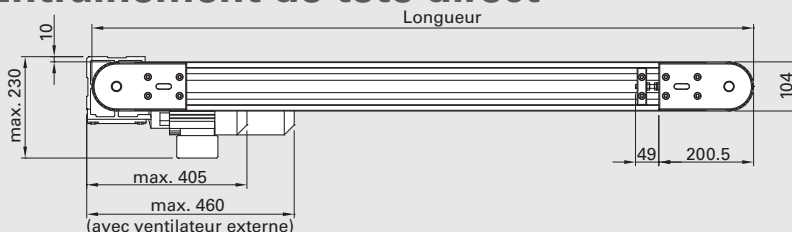
Entraînement de tête avec courroie**Entraînement de tête direct****Entraînement de tête à deux voies**

- A 2** Entraîn. de tête avec courroie, à gauche, à deux voies
- B 2** Entraîn. de tête avec courroie à droite, à deux voies
- E 2** Entraîn. de tête direct à gauche, à deux voies
- F 2** Entraîn. de tête direct, à droite, à deux voies

Entraînement de tête, à trois voies

- A 3** Entraîn. de tête avec courroie, à gauche, à trois voies
- B 3** Entraîn. de tête avec courroie, à droite, à trois voies
- E 3** Entraîn. de tête direct, à gauche, à trois voies
- F 3** Entraîn. de tête direct, à droite, à trois voies

Ens. de conv. à courroie crantée sans moteur

- T** Ensemble de conv. à courroie crantée avec bouts d'arbre des deux côtés
- U** Ensemble de conv. à courroie crantée avec bout d'arbre à gauche
- V** Ensemble de conv. à courroie crantée avec bout d'arbre à droite

Ensemble de conv. à courroie crantée sans moteur, déplaçable

- W** Ensemble de convoyeurs à courroie crantée avec moyeu d'arbre cannelé

Entraîn. de tête avec courroie, à deux / trois voies

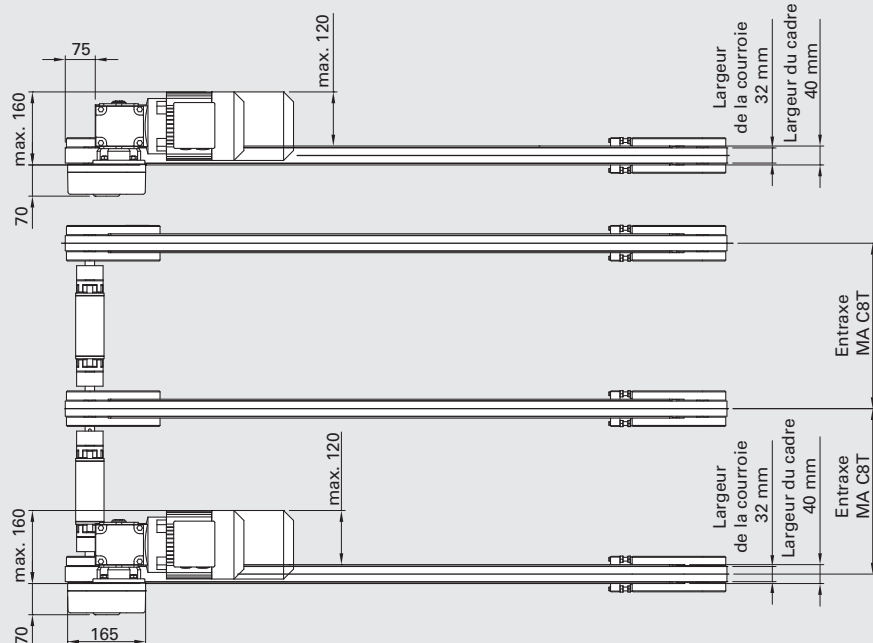

O/P

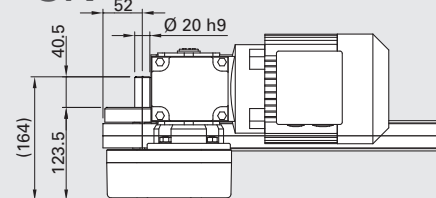

U/V

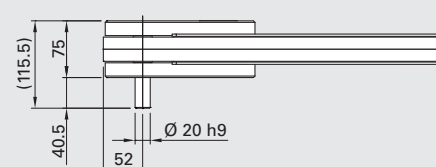

T

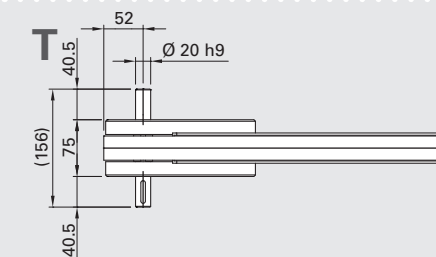

Entraîn. de tête direct, à deux / trois voies

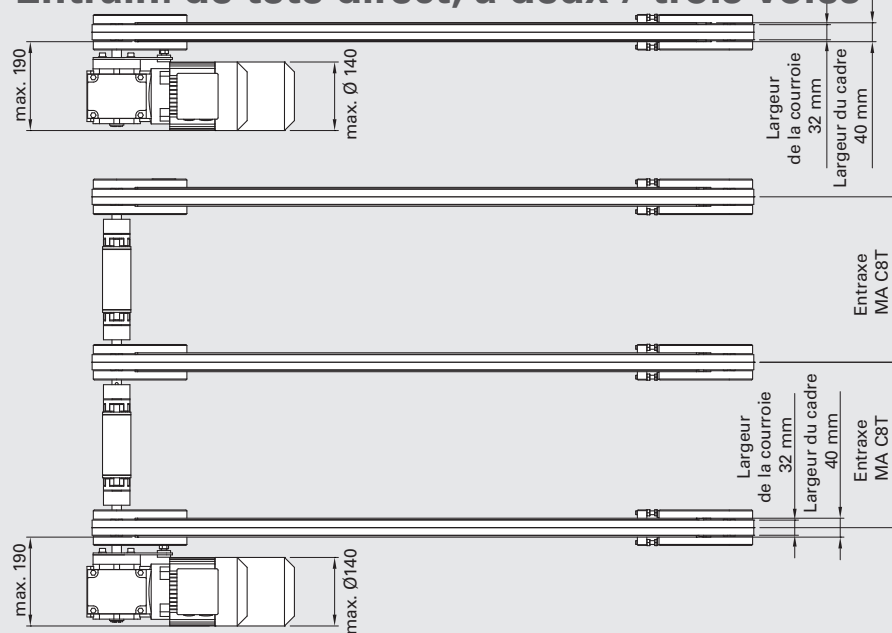

R/S

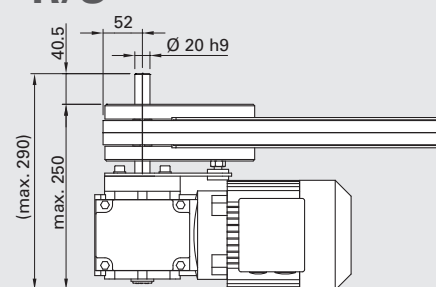

W, réglable



Longueurs et largeur du cadre

Description	Longueur min.	Longueur max.	MA1	MA2
Convoyeur à courroie crantée 80, entraînement de tête avec courroie	550 mm	12 000 mm		
Convoyeur à courroie crantée 80, entraînement de tête avec courroie, à deux voies	550 mm	12 000 mm	----	
Convoyeur à courroie crantée 80, entraînement de tête avec courroie, à trois voies	550 mm	12 000 mm	----	----
Convoyeur à courroie crantée 80, entraînement de tête direct	550 mm	12 000 mm		
Convoyeur à courroie crantée 80, entraînement de tête direct, à deux voies	550 mm	12 000 mm	----	
Convoyeur à courroie crantée 80, entraînement de tête direct, à trois voies	550 mm	12 000 mm	----	----
Conv. à courroie crantée 80, ensemble de conv. à courroie crantée sans moteur	550 mm	12 000 mm		

Commande

Utilisez notre configurateur de bandes transporteuses ou notre formulaire de demande à l'adresse : www.robotunits.com

1) Sens de marche standard en tirant. Le sens de marche de tous les entraînements peut être modifié en inversant les pôles du moteur.

**Application**

Support pour C4T

Caractéristiques techniques

Matériau : aluminium satiné anodisé,
GD-Zn galvanisé, acier galvanisé,
caoutchouc

Étendue de livraison

Segment de support pour bande
transporteuse monté fini

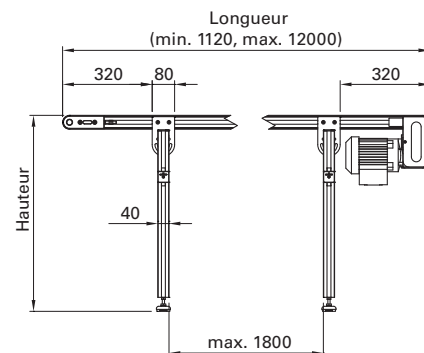
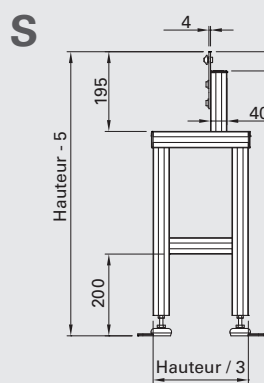
**Support de type 1 section****Support de type 2 section**

Pieds réglables BAS 5108
Réglage en hauteur ± 15 mm

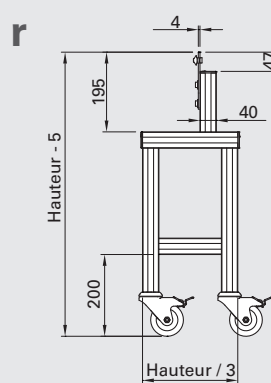

Rouleurs orientables à frein
CAS 3080

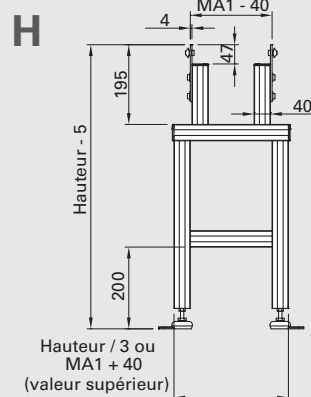

Pieds réglables BAS 5108
Réglage en hauteur ± 15 mm

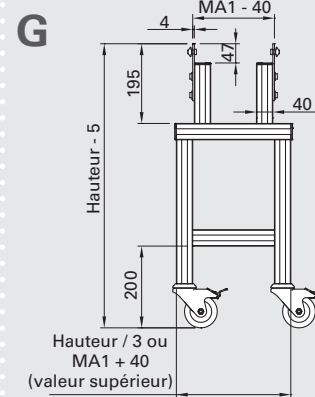

Rouleurs orientables à frein
CAS 3080

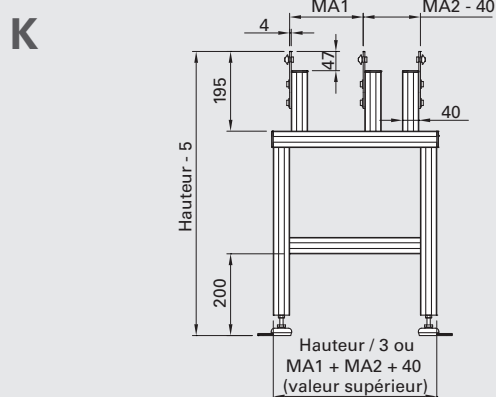
Support de type 3 section

Pieds réglables BAS 5108
Réglage en hauteur ± 15 mm

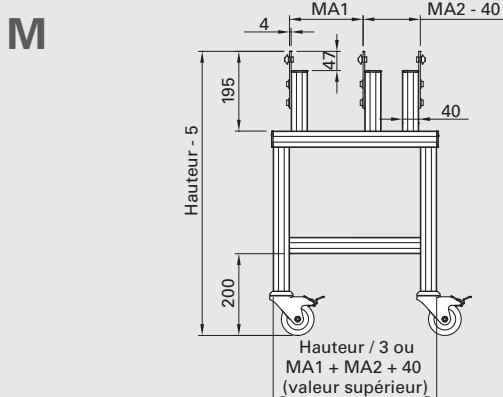

Rouleurs orientables à frein
CAS 3080

Code de commande

Description	Code de commande ¹				
	Longueur	Type	Hauteur	MA1	MA2
Support de bande transporteuse 40	C4G	---	NN	---	---

1) Veuillez compléter le code de commande par le paramètre correspondant pour les informations de traitement.

Plans : dimensions en mm

**Application**

Support pour C8T

Caractéristiques techniques

Matériau : aluminium satiné anodisé,
GD-Zn galvanisé, acier galvanisé,
caoutchouc

Étendue de livraison

Segment de support pour bande
transporteuse monté fini

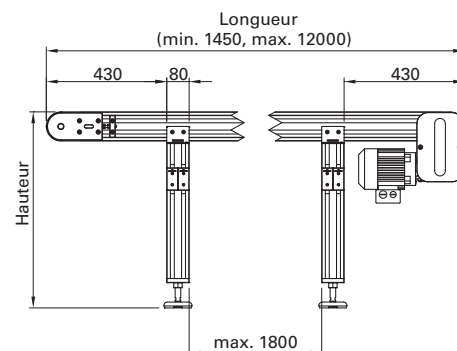
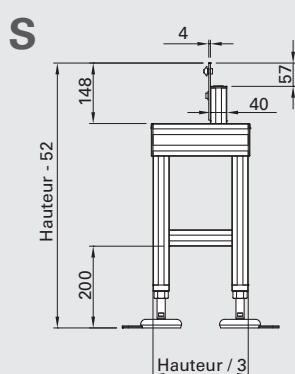
**Support de type 1 section****Support de type 2 section**

Pieds réglables BAS 1120
Réglage en hauteur ± 30 mm

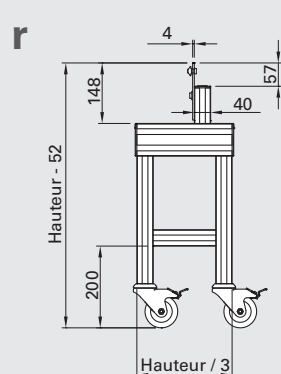

Rouleaux orientables à frein
CAS 3080

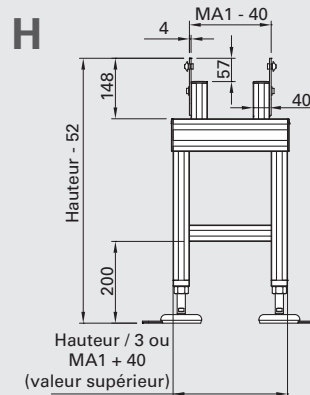

Pieds réglables BAS 1120
Réglage en hauteur ± 30 mm

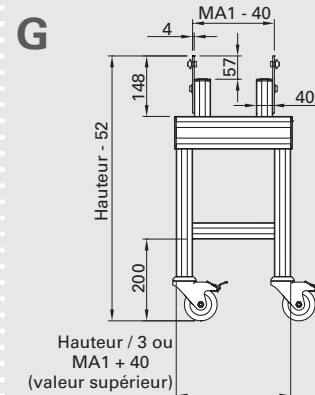

Rouleaux orientables à frein
CAS 3080

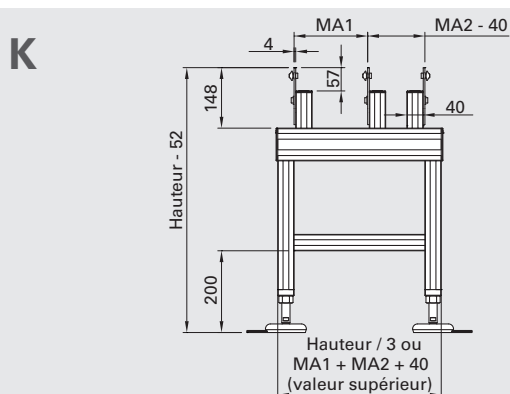
Support de type 3 section

Pieds réglables BAS 1120
Réglage en hauteur ± 30 mm

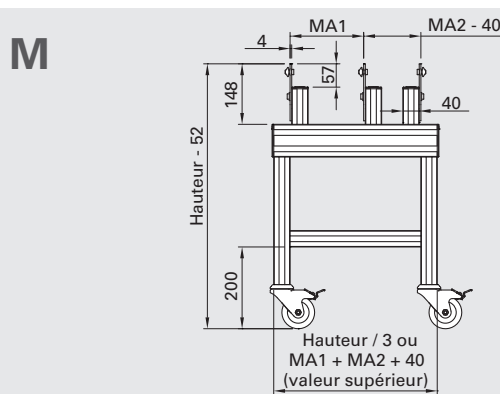

Rouleaux orientables à frein
CAS 3080

Code de commande

Description	Code de commande ¹				
	Longueur	Type	Hauteur	MA1	MA2
Support de bande transporteuse 80	C8G	---	NN	---	---

1) Veuillez compléter le code de commande par le paramètre correspondant pour les informations de traitement.

Convoyeur à rouleaux motorisés droit



Convoyeur à rouleaux motorisés courbe













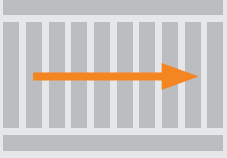
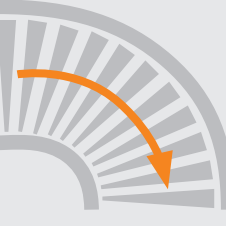
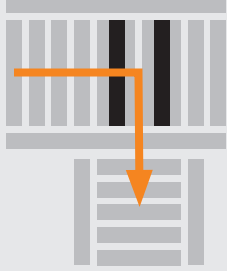

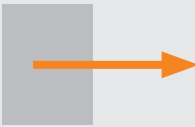
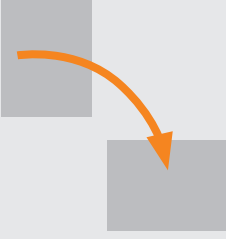
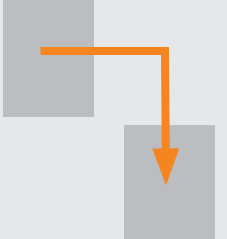
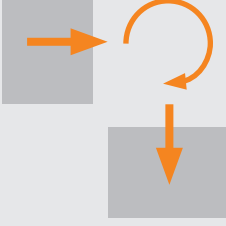
Unité de transfert à 90°

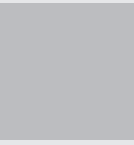

Unité rotative

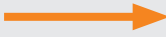

Modules de convoyeur à rouleaux

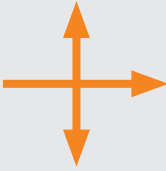
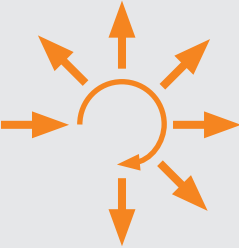
Description				
Transfert				
Besoin en espace				
Cadence (Cycles/h)	 ~ 2000	 ~ 2000	 ~ 1500	 ~ 350
Plage angulaire	0°	45° / 90°	0° / ±90°	0° - 270°
Utilisations				

Transport par accumulation sans contact

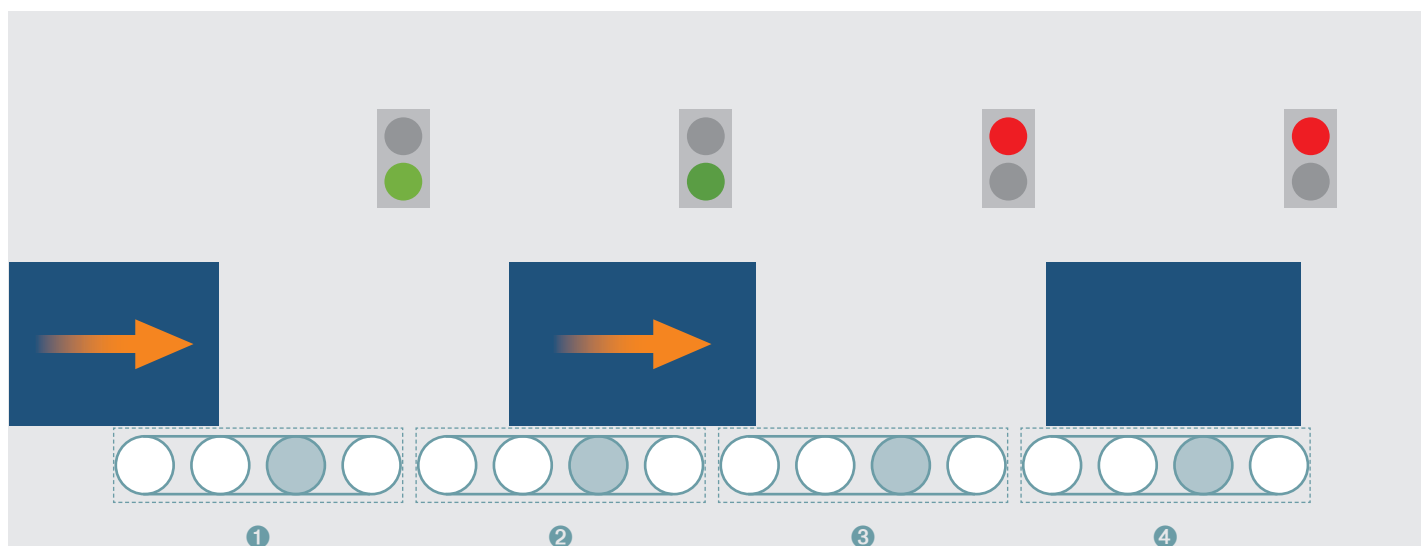

Le convoyeur à rouleaux avec logique d'accumulation sans pression (ZPA – zero pressure accumulation – Logik) est divisé en zones individuelles.

Les différentes zones sont interconnectées et communiquent entre elles.

Quand le produit convoyé se dirige vers une zone occupée ④, celui-ci se place en attente dans la zone précédente ③.

Dès que la zone occupée ④ se libère, les zones en amont avancent automatiquement ③.

Avantages

- + Solution " Plug and Play " avec gestion de commande décentralisée = pas de besoin d'automate externe
- + Seuls les rouleaux utiles fonctionnent= économie d'énergie
- + Transport par accumulation sans pression (sans contact)

Technologie de commande

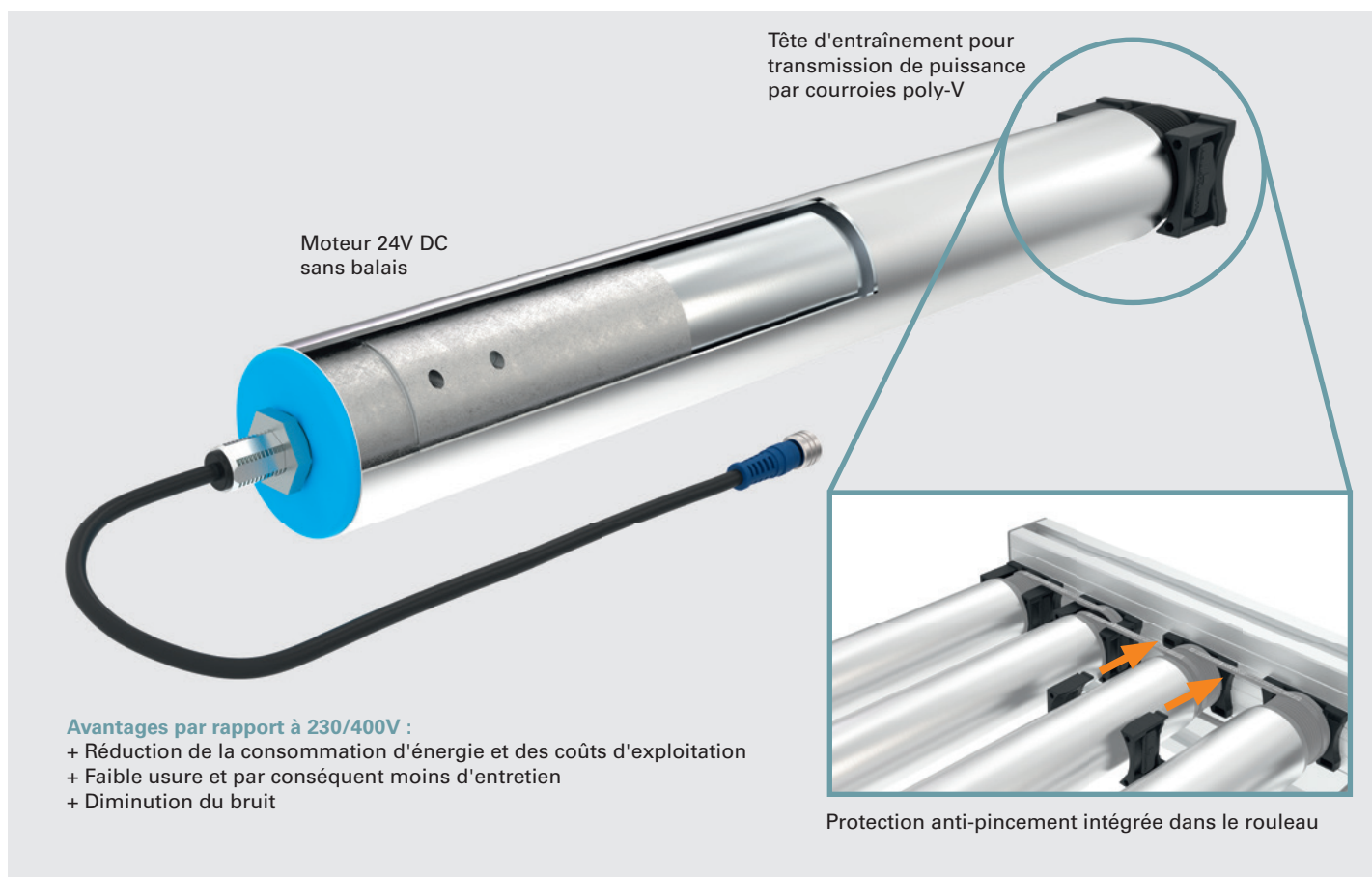

Avantages par rapport à 230/400V :

- + Réduction de la consommation d'énergie et des coûts d'exploitation
- + Faible usure et par conséquent moins d'entretien
- + Diminution du bruit

Version sans guidage latéral

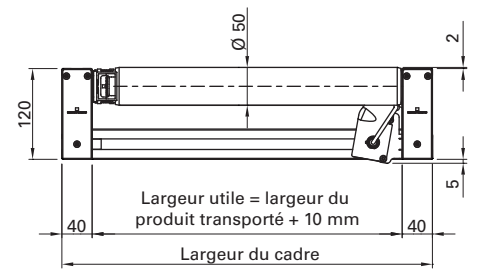

Version avec guidage latéral

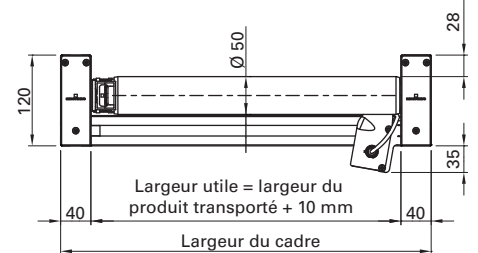

Application

Convoyage sans pression d'accumulation des produits transportés de différentes tailles

Caractéristiques techniques

Moteur 24 V DC sans balais
Vitesses de 10 à 28 m/min
Plage de température de + 2°C à + 40°C
Max. Courant permanent par rouleau motorisé : 2,5 A
Entraînement des rouleaux par courroies Poly-V
Matériau du rouleau : Acier galvanisé
Matériau de la bande : Chloroprène avec composant de tension en PA
Matériau du cadre : aluminium anodisé satiné
Poids max. du produit transporté 50 Kg

Unité de commande :

Entièrement préinstallé avec capteurs

Prise en charge des protocoles de commande :



EtherNet/IP EtherCAT



Délai de livraison convoyeur à rouleaux standard départ 10 jours, express 5 jours ouvrables

Dimensions

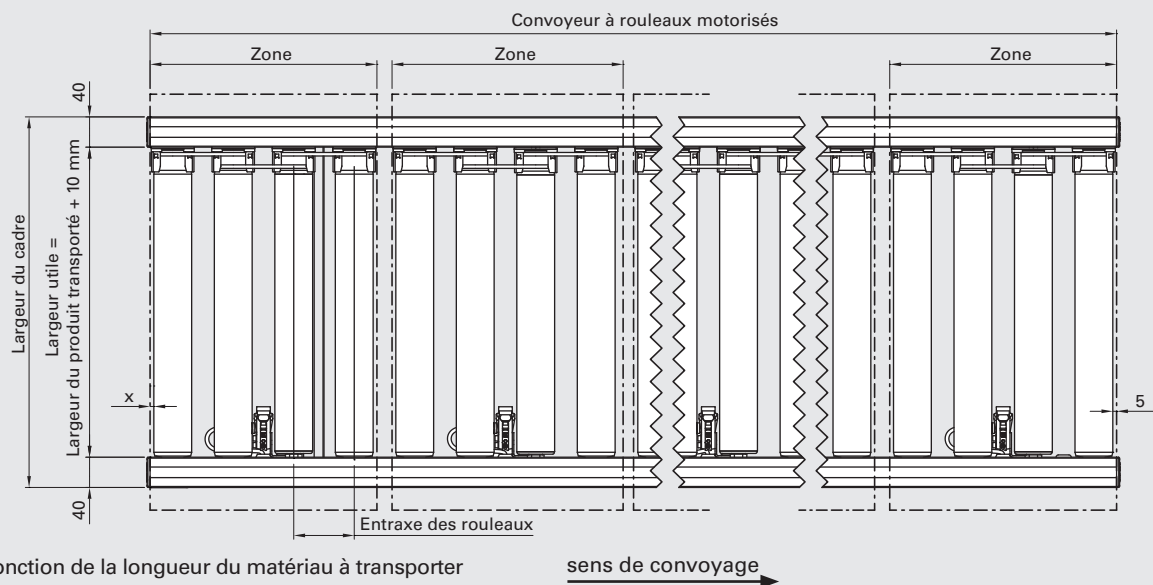

Largeurs, longueurs et entraxes des rouleaux standards

Description	Boîte (LxB)	Largeur utile	Largeur du cadre	Entraxe des rouleaux	Longueur standard de max.
Convoyeur à rouleaux motorisés droit	400 x 300 mm	310 mm	390 mm	105 mm	6000 mm
Convoyeur à rouleaux motorisés droit	300 x 400 mm	410 mm	490 mm	80 mm	6000 mm
Convoyeur à rouleaux motorisés droit	600 x 400 mm	410 mm	490 mm	160 mm	6000 mm
Convoyeur à rouleaux motorisés droit	400 x 600 mm	610 mm	690 mm	105 mm	6000 mm

Dimensions spéciales

Des largeurs spéciales (largeur utile min. 310 mm et max. 1210 mm), des longueurs spéciales et des espacements de rouleaux spéciaux sont disponibles sur demande. Valeur indicative pour le pas des rouleaux = longueur du matériau à transporter dans le sens de transport / 3,75

R5C

Convoyeur à rouleaux motorisés courbe

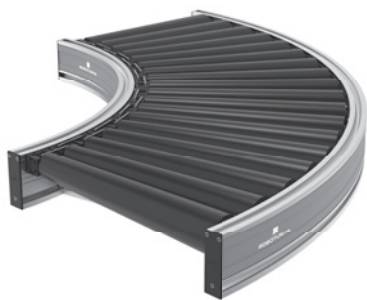

Application

Convoyage sans pression d'accumulation des produits transportés de différentes tailles

Caractéristiques techniques

Moteur 24 V DC sans balais
 Vitesses de 10 à 28 m/min
 Plage de température de +2°C à +40°C
 Max. Courant permanent par rouleau motorisé : 2,5 A
 Entraînement des rouleaux par courroies Poly-V
 Matériau du rouleau : Acier galvanisé avec manchons coniques en plastique
 Matériau de la bande : Chloroprène avec composant de tension en PA
 Matériau du cadre : aluminium anodisé satiné
 Poids max. du produit transporté 50 Kg

Unité de commande :

Entièrement préinstallé avec capteurs

Prise en charge des protocoles de commande :



EtherNet/IP EtherCAT

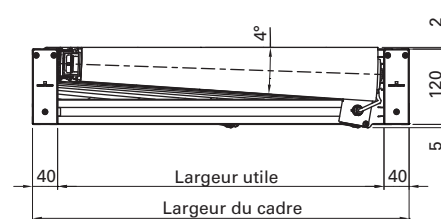

Guidage latéral Convoyeur à rouleaux voir page 45

Dimensions

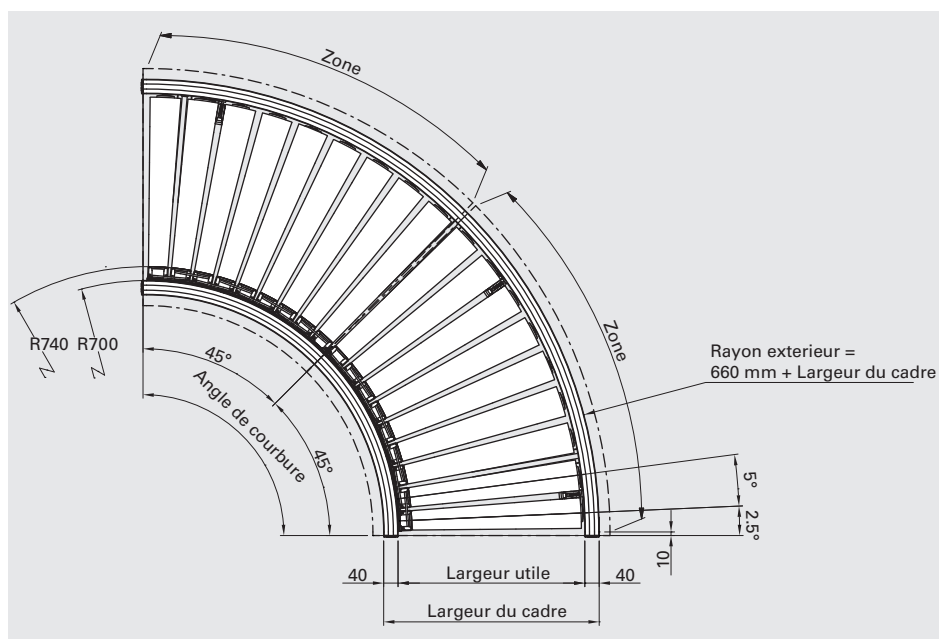

Angle standard

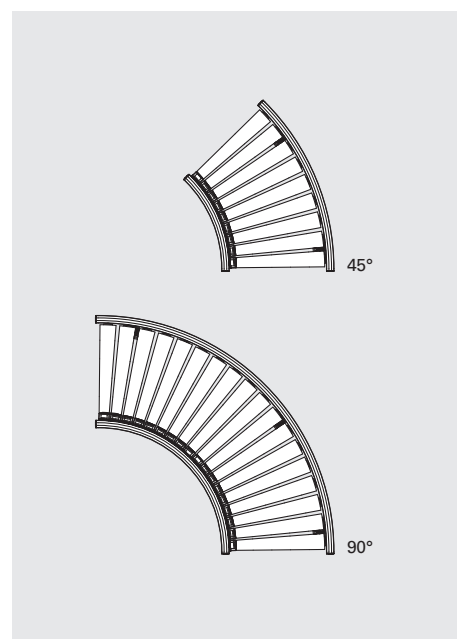

La largeur utile dépend des dimensions du matériau à transporter. Largeur de passage min. 310 mm, largeur de passage max. 1040 mm. Des angles de courbure spéciaux sont disponibles sur demande.

Devis/Commande

Utilisez notre formulaire de demande à l'adresse : www.robotunits.com

Application

Transfert angulaire de marchandises de différentes tailles. Intégrable dans n'importe quelle zone d'un convoyeur à rouleaux droit.

Caractéristiques techniques

Moteur 24 V DC sans balais pour l'élévateur et la courroie
Plage de température de +2°C à +40°C
Max. Courant permanent par rouleau motorisé : 2,5 A
Matériau du rouleau : acier galvanisé
Matériau de la courroie dentée : PU
Poids max. du produit transporté 50 Kg

Unité de commande :

Entièrement préinstallé avec capteurs

Prise en charge des protocoles de commande :

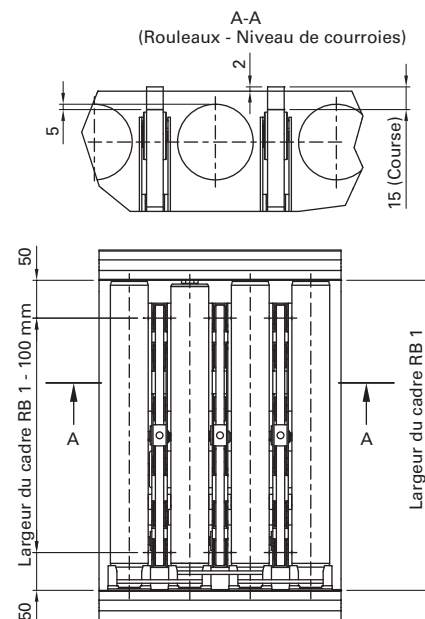
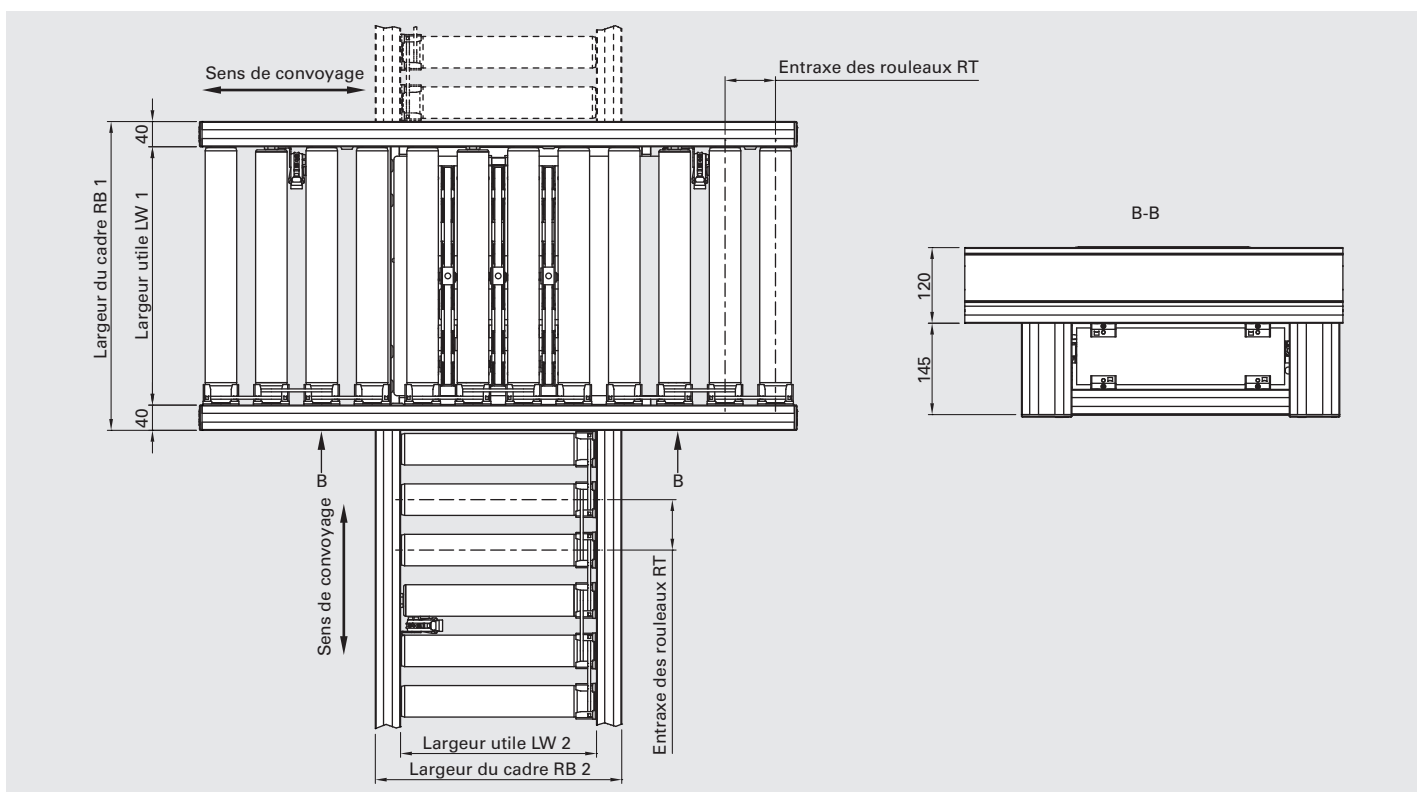
**Dimensions****Dimensions standards**

Description	Boîte (LxB)	Convoyeur à rouleaux avec unité de transfert à 90			Convoyeur à rouleaux d'alimentation et de déchargement		
		LW 1	RB 1	RT	LW 2	RB 2	RT
Unité de transfert à 90°	300 x 400 mm	410 mm	490 mm	80 mm	310 mm	390 mm	80 mm
Unité de transfert à 90°	400 x 600 mm	610 mm	690 mm	105 mm	410 mm	490 mm	105 mm

Des dimensions spéciales sont disponibles sur demande.

Application

Positionnement rotatif parfait de marchandises de différentes tailles.

Caractéristiques techniques

Moteur 24 V DC sans balais
 Plage de température de +2°C à +40°C
 Max. Courant permanent par rouleau motorisé : 2,5 A
 Plage de rotation angulaire : 0° - 270°
 Durée d'un cycle de 90° : 2,5 s
 Poids max. du produit transporté 50 Kg

Unité de commande :

Entièrement préinstallé avec capteurs

Prise en charge des protocoles de commande :

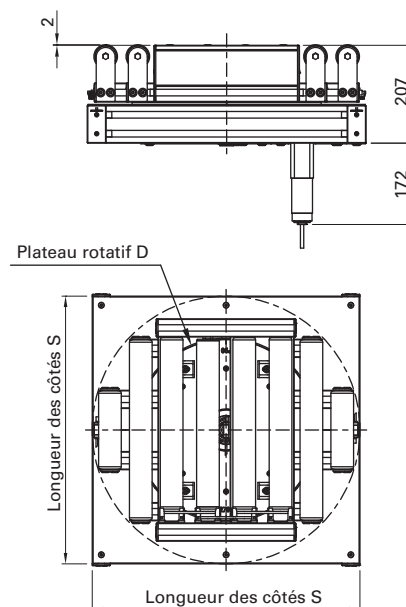
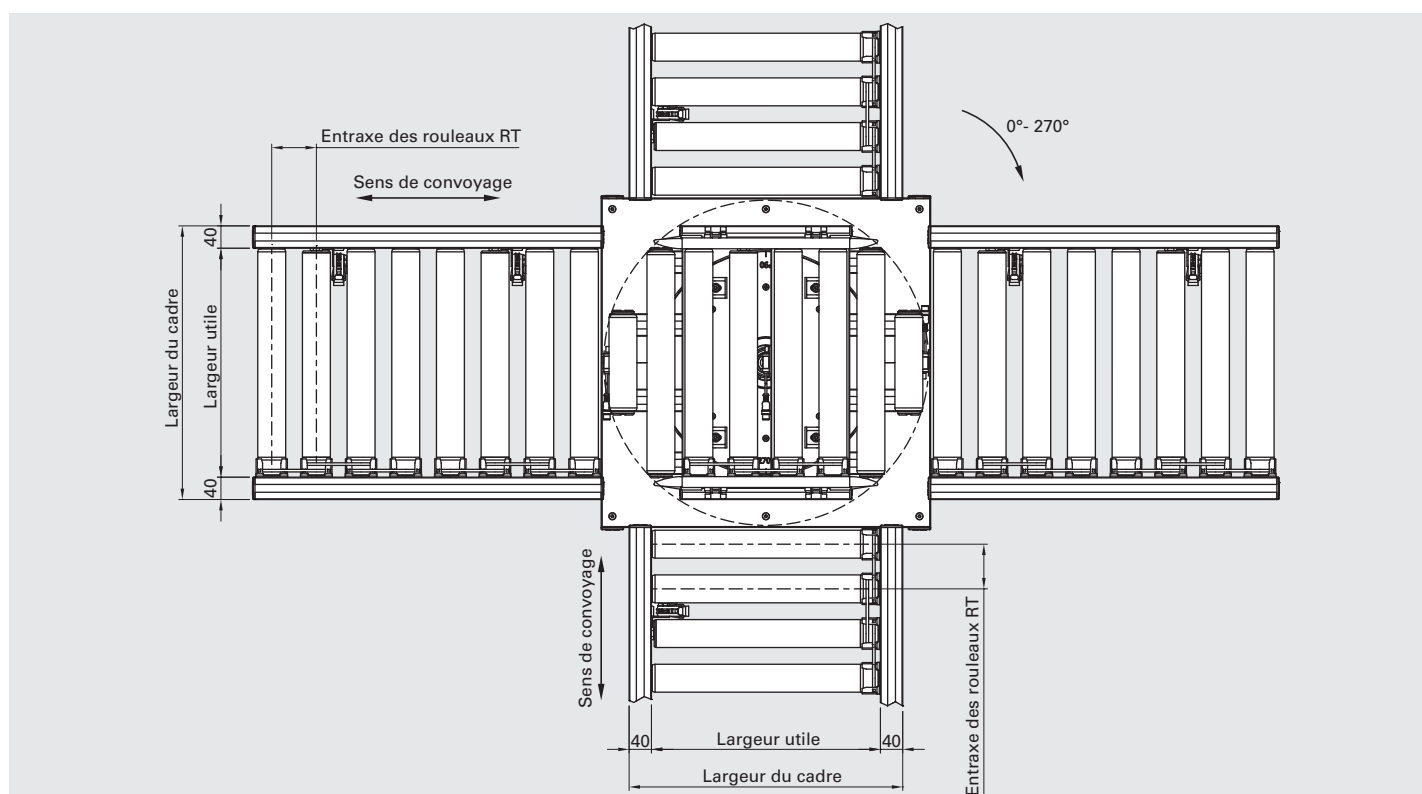

EtherNet/IP EtherCAT

**Dimensions****Largeurs, longueurs et entraxes des rouleaux standards**

Description	Boîte (LxB)	Convoyeur à rouleaux d'unité rotative			Unité rotative	
		Largeur utile	Largeur du cadre	Entraxe des rouleaux	Longueur des côtés S	Diamètre plateau rotatif D
Unité rotative	400 x 300 mm	310 mm	390 mm	105 mm	590 mm	Ø 400 mm
Unité rotative	300 x 400 mm	410 mm	490 mm	80 mm	590 mm	Ø 400 mm
Unité rotative	600 x 400 mm	410 mm	490 mm	160 mm	790 mm	Ø 630 mm
Unité rotative	400 x 600 mm	610 mm	690 mm	105 mm	790 mm	Ø 630 mm

Des dimensions spéciales sont disponibles sur demande.

**Application**

Support pour convoyeur à rouleaux
Droit

Caractéristiques techniques

Matériau : aluminium satiné
anodisé, GD-Zn galvanisé, acier
galvanisé, PA 6 ou caoutchouc

Étendue de livraison

Segment de support monté

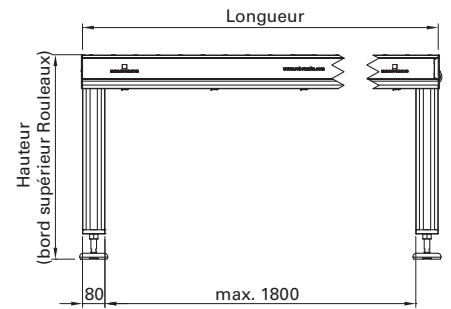

Support de type standard

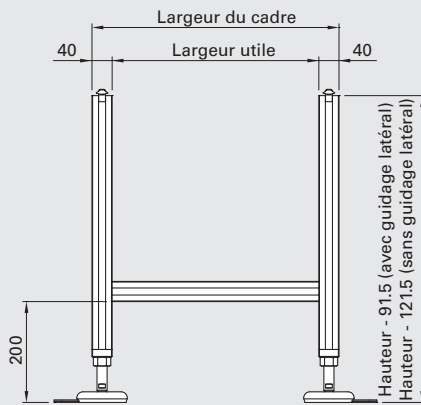
S

Pieds réglables BAS 1120
Réglage en hauteur ± 30 mm

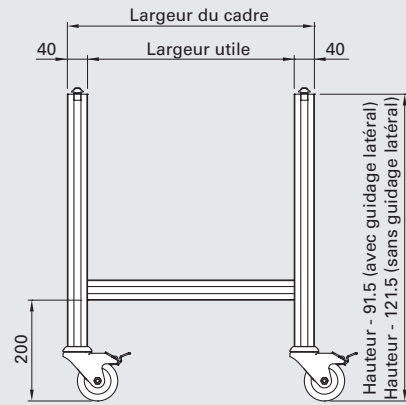
R

Rouleaux orientables à frein
CAS 3080

Code de commande

Description	Code de commande ¹		
	Largeur du cadre	Type	Hauteur
Support pour R5S	R5F	__ NN	__ __ __

1) Veuillez compléter le code de commande par le paramètre correspondant pour les informations de traitement.

Plans : dimensions en mm

R5G

Support pour R5C

**Application**

Support pour convoyeur à rouleaux
Courbe

Caractéristiques techniques

Matériau : aluminium satiné
anodisé, GD-Zn galvanisé, acier
galvanisé, PA 6 ou caoutchouc

Étendue de livraison

Segment de support monté

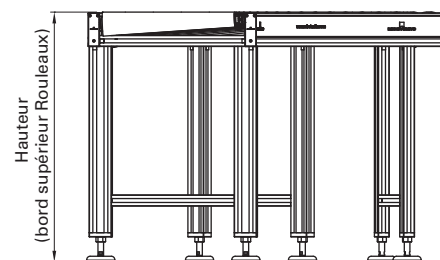

Support de type standard

S

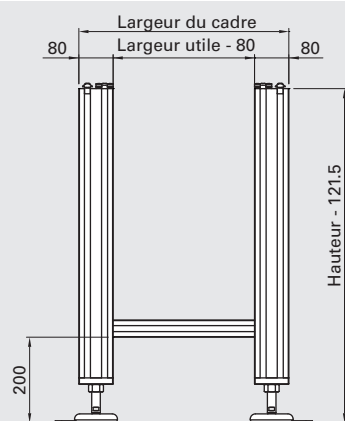

Pieds réglables BAS 1120
Réglage en hauteur ± 30 mm

R

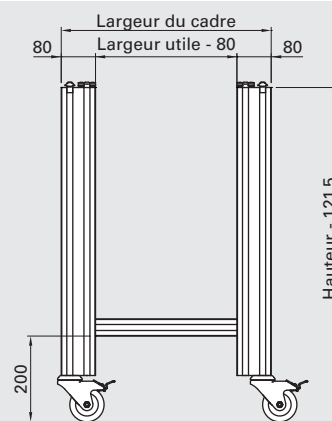

Rouleaux orientables à frein
CAS 3080

Code de commande

Description	Code de commande ¹		
	Largeur du cadre	Type	Hauteur
Support pour R5C	R5G	__ _ _	_ NN

1) Veuillez compléter le code de commande par le paramètre correspondant pour les informations de traitement.

Plans : dimensions en mm

Guidage latéral pour convoyeurs et courroies crantées

Convoyeur à bande (Intégrée)



Voir catalogue
Page 16 (C4N)
Page 18 (C5N)
Page 20 (C8N)

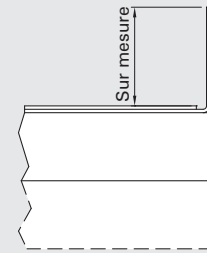

Convoyeur à bande



Gamme de guidage avec tube carré standard longueur 150 mm (longueur spéciale possible)

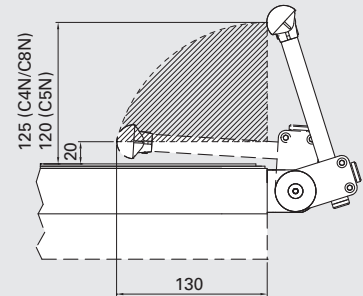

Convoyeur à courroie crantée



Gamme de guidage avec tube carré standard longueur 150 mm (longueur spéciale possible)

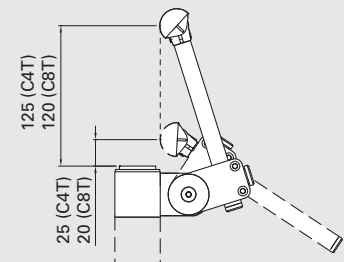

Convoyeur à bande modulaire

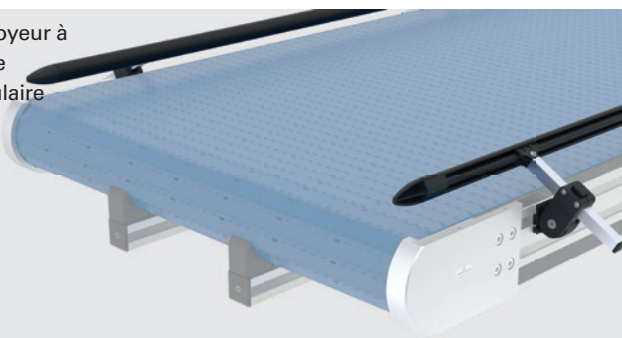

Gamme de guidage avec tube carré standard longueur 150 mm (longueur spéciale possible)

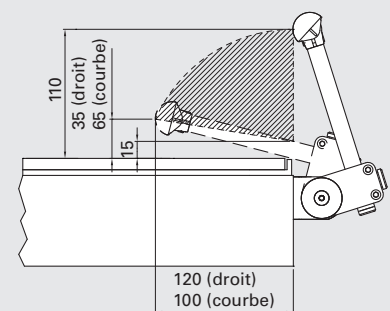

Indication pour construction

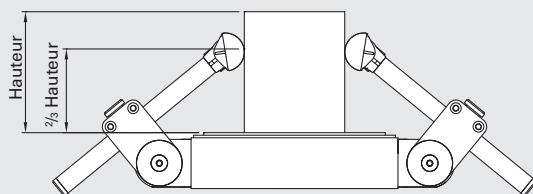

Recommandation hauteur guide latéral



Plage de réglage du guide latéral

Guidage latéral pour convoyeur à rouleaux motorisés

Intégré (uniquement pour convoyeurs à rouleaux droits)



Voir catalogue
Page 42

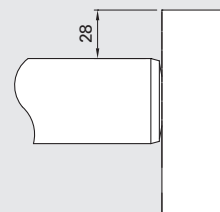

Rigide

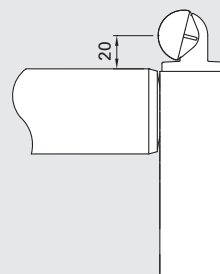

Flexible avec déport externe



Gamme de guidage avec tube carré standard longueur 150 mm (longueur spéciale possible)

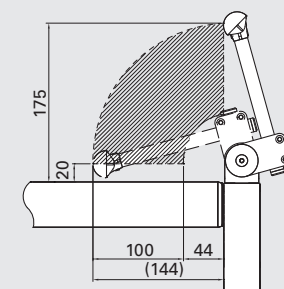

Flexible sans déport externe



Plage de guidage avec tube carré d'une longueur minimale de 30 mm (autre longueur possible)

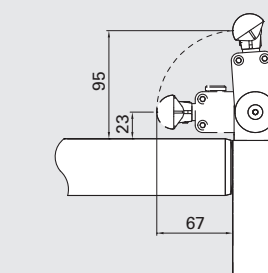

Indication pour construction

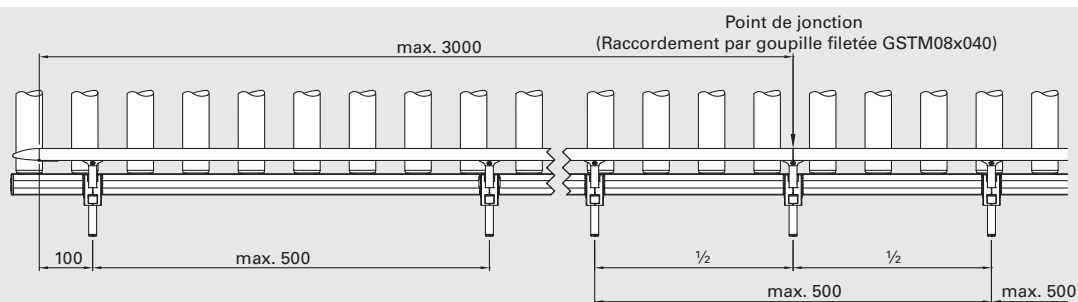

Répartir uniformément les socles ou clips de fixation
ATTENTION ! ne pas dépasser les distances maximales !

Application

Pour un positionnement individuel du guidage latéral

Caractéristiques techniques

Matériau :
Pièce de base PA6 noir
Support PA6 GF30 noir
Capuchon 18x18 PE-LLD
Matériau de fixation Acier galvanisé

Code de commande

1 Guide latéral pièce de base
1 Support d'écrou de guidage latéral
1 Vis de fixation du support de guidage latéral
2 Vis à tête cylindrique IBS M05x025
2 Écrous hexagonaux SKM M005
1 Vis à tête cylindrique IBS M08x030 EXNIKO
1 Rondelle frein SIS M08x13x0.8
1 Écrou hexagonal SKM M008
1 Capuchon CAP 1818

Couple de serrage

IBS M05x025 = 6 Nm
IBS M08x030 EXNIKO = 10 Nm

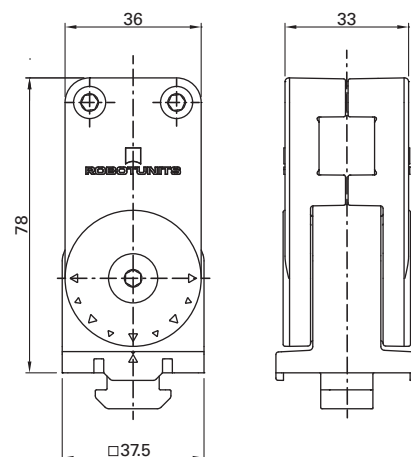
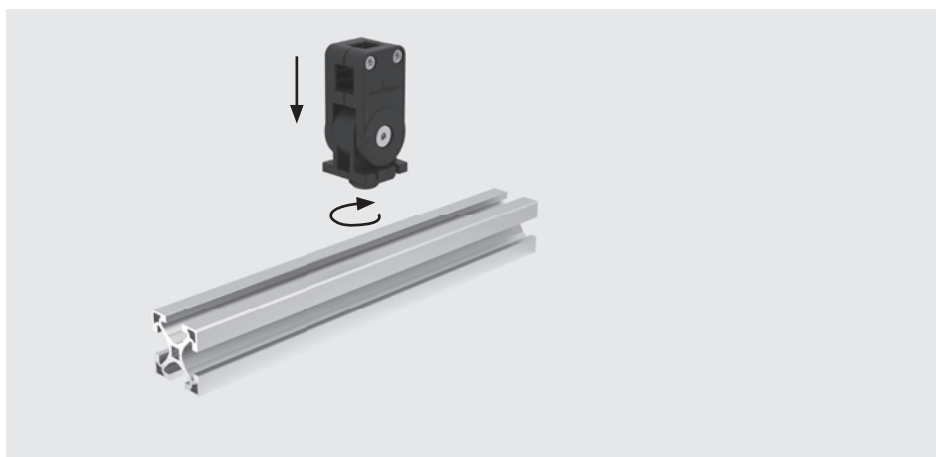
**Remarque pour le montage****Code de commande**

Description	Code de commande	Poids
Socle du guidage latéral	COP 4561	0,095 kg

CO_900_

Support pour guidage latéral

**Application**

Pour un positionnement individuel du guidage latéral

Caractéristiques techniques

Matériau :

Pièce de serrage PA6.6 noir

Capuchon 15x15 PE-LLD

Tube carré Aluminium EN AW-606060-T66

Matériau de fixation Acier galvanisé

Code de commande

1 Guidage latéral Pièce de serrage

1 Vis à tête cylindrique IBS M05x014

1 Écrou hexagonal SKM M005

1 Capuchon CAP 1515

1 Tube carré 15x15 longueur 150 mm ou variable

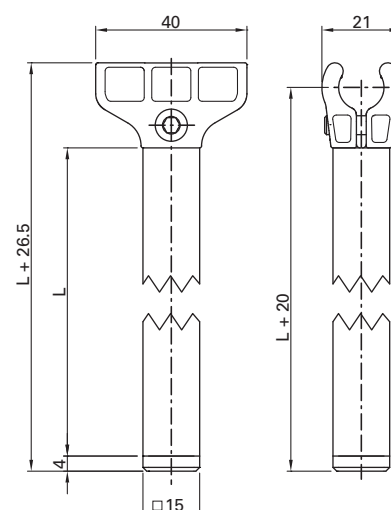

Code de commande

Description	Code de commande ¹	Poids
	Länge	
Support pour guidage latéral longueur 150	COP 9001	0,045 kg
Support pour guidage latéral longueur variable	COL 9000 SNN ____	

1) Veuillez compléter le code de commande par le paramètre correspondant pour les informations de traitement.

Plans : dimensions en mm

COP 4570

Clip de fixation pour guidage latéral

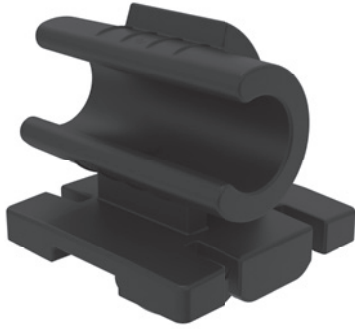
**Application**

Pour intégration directe du guide latéral

Caractéristiques techniques

Matériau :
PA6 noir

Etat de livraison

10 Clip de fixation pour guidage latéral

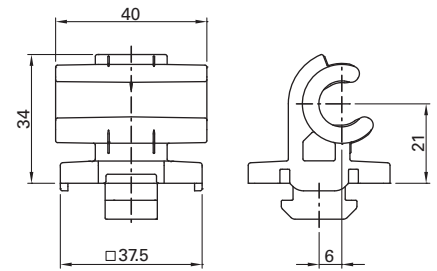

Remarque pour le montage

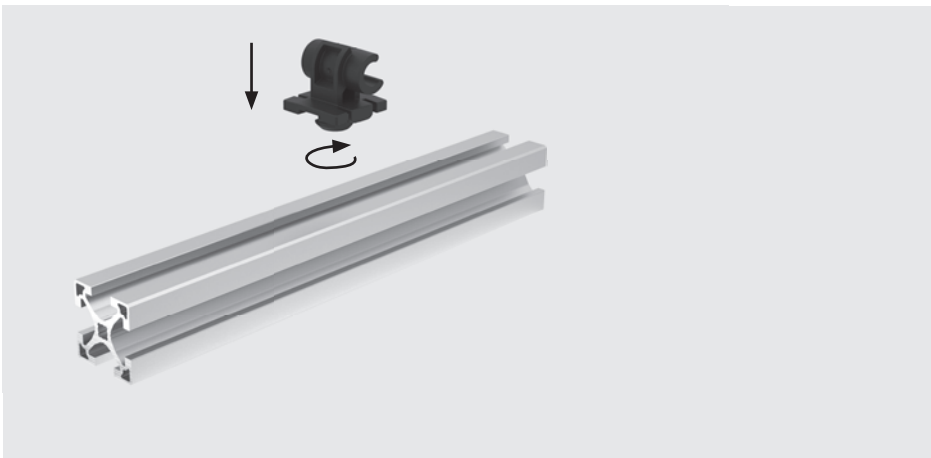

Code de commande

Description	Code de commande	Poids par pièce
Kit clip de fixation pour guidage latéral	COP 4570	0,020 kg

COP 4590

Capuchon d'extrémité du guide latéral

**Application**

Pour fermer les extrémités du guide latéral à l'entrée ou à la sortie

Caractéristiques techniques

Matériau :
PP ESD noir

Etat de livraison

4 Guidage latéral pièce de bout

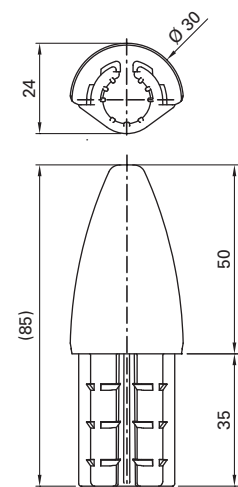

Code de commande

Description	Code de commande	Poids par pièce
Kit capuchon d'extrémité du guide latéral	COP 4590	0,010 kg

COL 4590

Guidage latéral en plastique



Application

Profilé en matière plastique pour réaliser des guidages latéraux

Caractéristiques techniques

Matériau :
PVC-U noir

Le profilé en plastique peut être formé à chaud à l'aide d'un séchoir à air chaud (température de ramollissement 80°C)

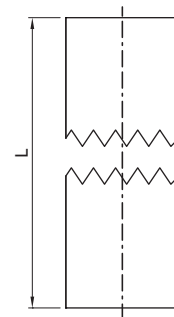
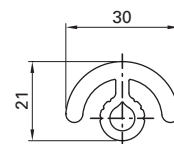

Application

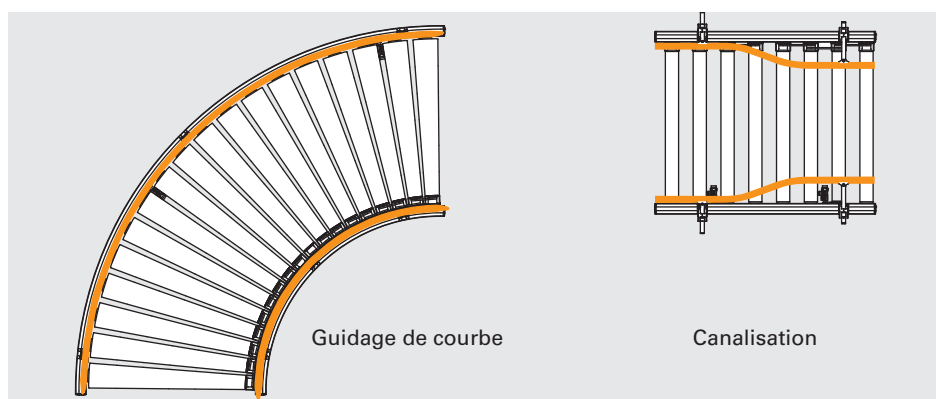

Code de commande

Description	Code de commande	Poids au mètre
Guidage latéral en plastique, coupé à longueur	COL 4590 SNN ____	0,340 kg
Guidage latéral en plastique, barre, longueur 3000 mm	COL 4590 NNN 3000	0,340 kg